

Peugeot 206 WRC'03

80113 | 1/43

2 Numéro de phase Step number Schrittnummer Número de fase	56 Référence de couleur Colour reference no Farbangabe Referencia de color
37 Numéro de pièce Part number Teilnummer Número de pieza	6 Numéro de decal Decal number Abziehbildnummer Número de calcomanía

Français
Nouvelle-Zélande 2003: Marcus Grönholm signe un troisième succès après ceux obtenus en 2000 et 2002. Richard Burns monte sur le podium en emportant la deuxième place de haute lutte sur Petter Solberg. Peugeot réalise un nouveau doublé.
En s'emparant de la tête du rallye à l'issue de la première spéciale pour ne plus la lâcher jusqu'à l'arrivée, Marcus Grönholm a une nouvelle fois dominé ses adversaires. En signant dix meilleurs temps sur ce rallye, Le Finlandais contrôlera les débats de bout en bout, malgré une grosse alerte lors de l'ES 13. Partant en tonneau, il ne perdra finalement que peu de temps, maintenant son avance devant le pilote Ford Markko Märtin, seul adversaire menaçant. Celui-ci sera bientôt victime d'une casse moteur qui le contraindra à l'abandon.
Le doublé réalisé par les pilotes Peugeot permettra à la marque française de reprendre provisoirement les commandes du Championnat Constructeur que détenait jusqu'alors Citroën. Mais la saison n'était pas terminée...

Fiche technique ("Terre" Rallye de Nouvelle Zélande 2003)

Longueur x Largeur	4 m x 1,77 m
Empattement	2,46 m
Moteur	4 cylindres transversal avant
Cylindrée	1997,5 cm ³
Puissance	300 CV à 5250 tr/mn

English
New Zealand, 2003: Marcus Grönholm enjoyed a third victory after winning in 2000 and 2002. Richard Burns mounted the podium only just finishing second after a brave struggle with Petter Solberg. Peugeot achieved another double victory.
When he took the lead of the rally at the end of the first special event and held on to it until the finish, Marcus Grönholm, once again, outclassed his opponents. By scoring ten 'best times' during this rally, the Finnish was in full control from end to end, despite a near miss during the Special Event n 13. He somersaulted -actually not losing a lot of time- but kept his lead ahead of the Ford pilot, Markko Märtin, who was the only real threat. Markko Märtin was soon after victim of a breakdown forcing him to withdraw.
The double victory achieved by the Peugeot pilots enabled the French make to temporarily take the lead of the Constructors' Championship, which was up to now held by Citroën. However, the season was not finished...

Specifications sheet ("Earth" Rally of New Zealand - 2003)

Length x Width	4 m x 1,77 m
Wheelbase	2,46 m
Engine	4- cylinder - transversal front position
Cubic capacity	1997.5 cm ³
Power	300 HP at 5250 rpm

Deutsch
Neuseeland, 2003: Marcus Grönholm feierte seinen dritten Sieg nach 2000 und 2002. Richard Burns kam nach einem mutigen Kampf mit Petter Solberg als Zweiter gerade noch auf das Podium. Peugeot gelang ein weiterer Doppelsieg.
Als er am Ende der ersten Wertungsprüfung die Führung der Rallye übernahm und sie bis ins Ziel behielt, deklassierte Marcus Grönholm einmal mehr seine Gegner. Mit zehn Bestzeiten hatte der Finne die Rallye von Anfang bis Ende fest im Griff - trotz eines Beinahe-Unfalls in der Sonderprüfung Nr. 13. Er überschlug sich - und verlor eigentlich nicht viel Zeit -, behielt aber seine Führung vor dem Ford-Piloten Markko Märtin, der die einzige wirkliche Bedrohung darstellte. Markko Märtin wurde bald darauf Opfer einer Panne, die ihn zur Aufgabe zwang.
Der Doppelsieg der Peugeot-Piloten ermöglichte es der französischen Marke, vorübergehend die Führung in der Konstrukteurswertung zu übernehmen, die bisher von Citroën gehalten wurde. Doch die Saison war noch nicht zu Ende...

Technische Daten ("Erde"-Rallye von Neuseeland - 2003)

Länge x Breite	4 m x 1,77 m
Radstand	2,46 m
Motor	4 Zylinder vorne quer
Hubraum	1997,5 cm ³
Leistung	300 PS bei 5250 U/min

- 11 Argent métallique / Silver Metallic / Silber metallisch
- 19 Rouge vif brillant / Bright Red Gloss / Hellrot glänzend
- 22 Blanc brillant / White Gloss / Weiß glänzend
- 27 Gris mer mat / Sea Grey Matt / Seegrau matt
- 73 Lie de vin mat / Wine Matt / Weinrot matt
- 85 Noir de carbone satiné / Coal Black Satin / Kohlschwarz seidenmatt

80113-176

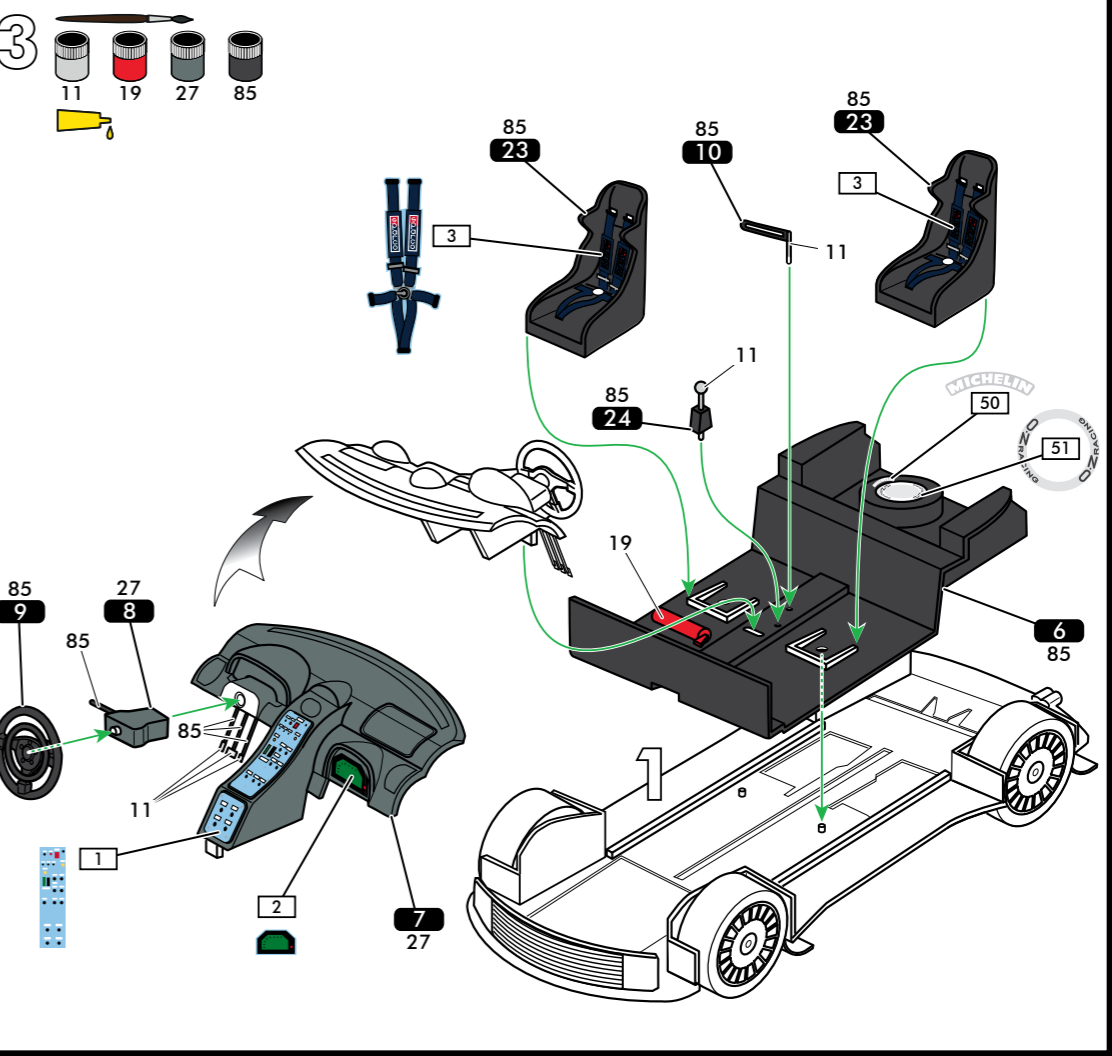
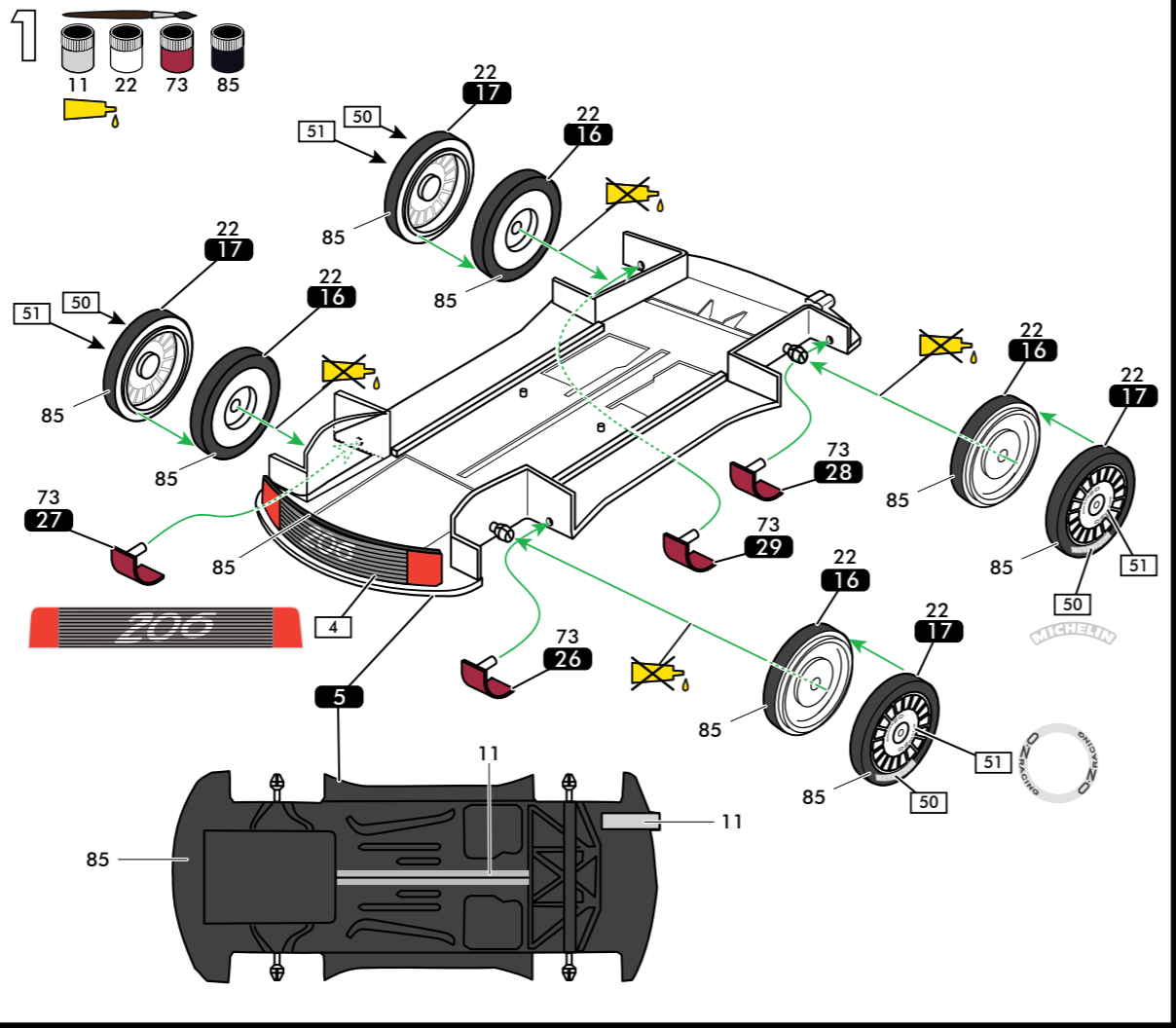
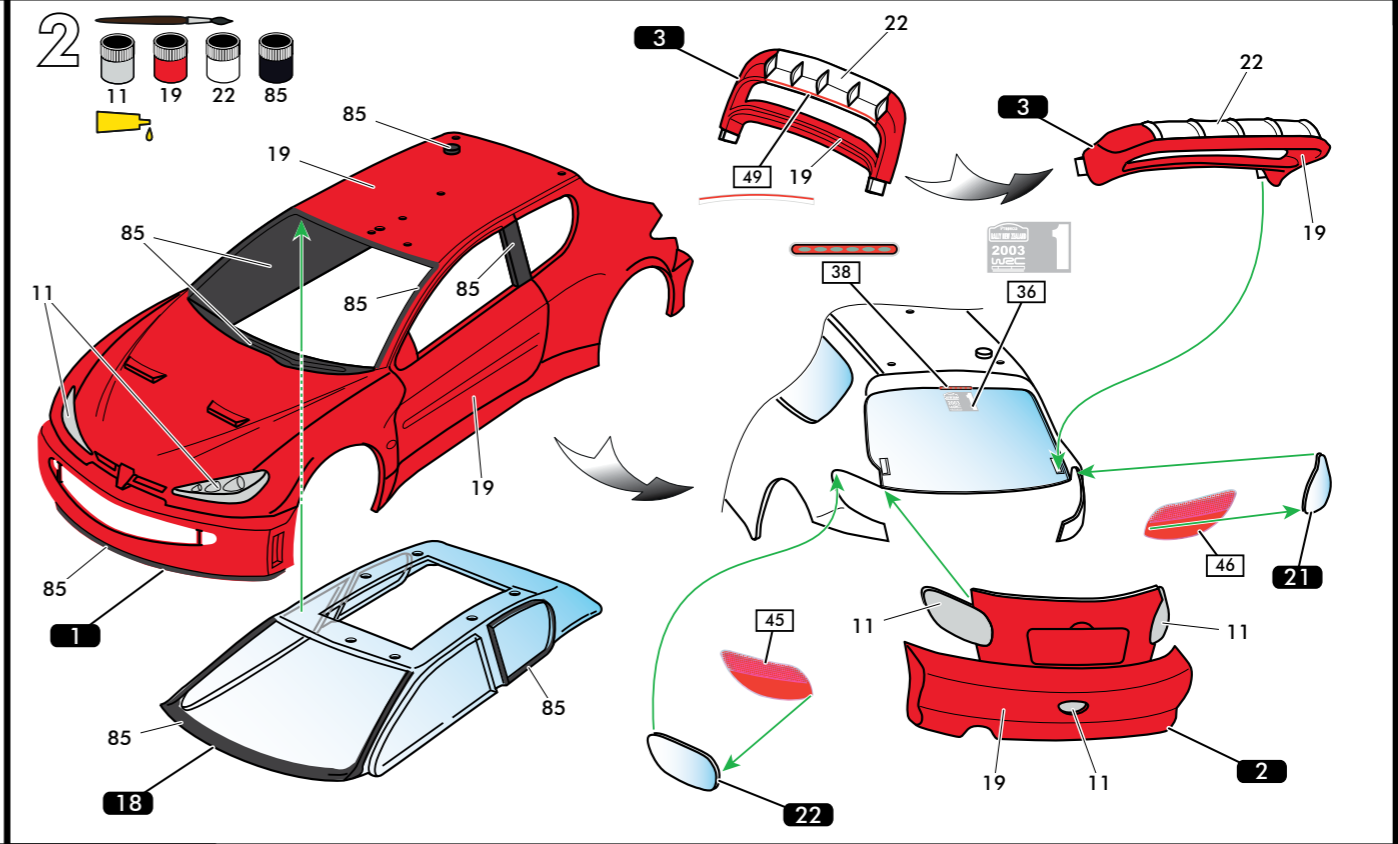
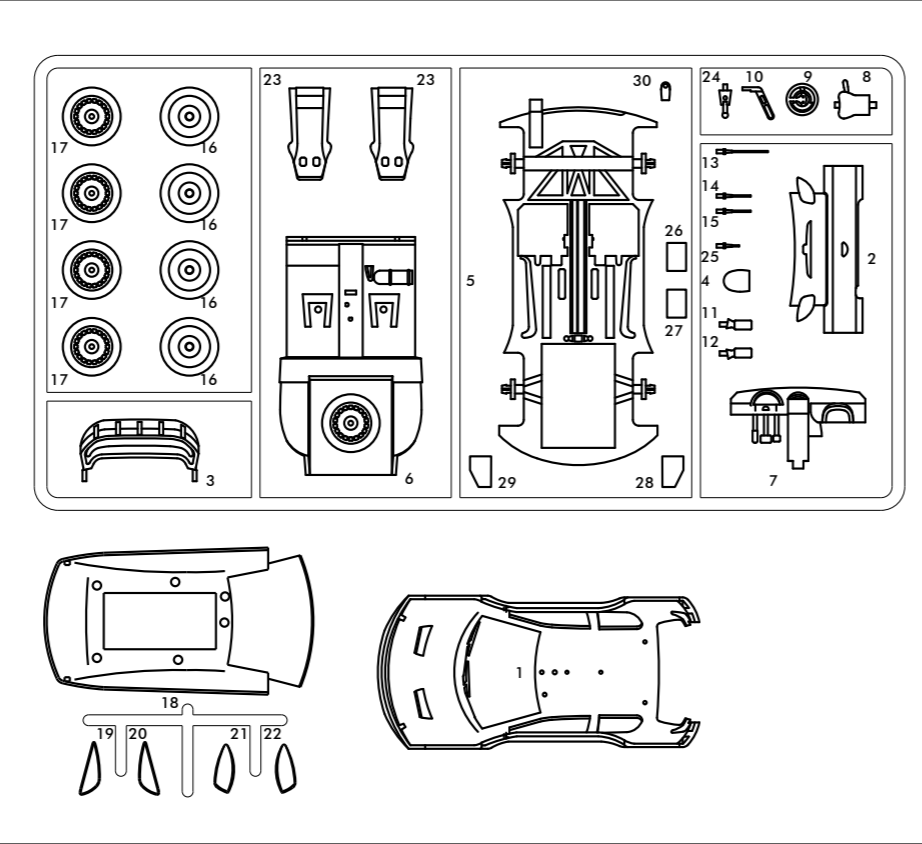

Español

Nueva Zelanda 2003: Marcus Grönholm logra su tercer éxito después de los obtenidos en 2000 y 2002. Richard Burns sube al podio consiguiendo la segunda plaza en lucha con Petter Solberg. Peugeot realiza un nuevo doblete.

Marcus Grönholm, que se puso en cabeza del rally al término de la primera especial y se mantuvo en esta posición hasta la llegada, ha dominado nuevamente a sus adversarios. El finlandés firmó los diez mejores tiempos de este rally y controló la carrera de principio a fin, a pesar de la alerta durante la ES 13. Dio una vuelta de campana, pero finalmente perdió poco tiempo y mantuvo su ventaja sobre el piloto de Ford, Markko Märtin, único adversario que podía amenazarle. Este último fue víctima de una rotura de motor que le obligó a abandonar.

El doblete de los pilotos de Peugeot permitirá que la marca francesa recupere provisionalmente el mando del Campeonato de Constructores que hasta ahora poseía Citroën. Pero la temporada no ha terminado aún...

Ficha técnica ("Pista" Rally de Nueva Zelanda 2003)

Longitud x Anchura	4 m x 1,77 m
Batalla	2,46 m
Motor	4 cilindros transversal delantero
Cilindrada	1997,5 cm ³
Potencia	300 CV a 5.250 r.p.m.

Italiano

Nuova Zelanda 2003: Marcus Grönholm consegue il suo terzo successo dopo quelli ottenuti nel 2000 e nel 2002. Richard Burns sale sul podio collocandosi al secondo posto, dopo un'accanita competizione contro Petter Solberg. Peugeot piazza due piloti sul podio.

Mantenendosi in testa al rally al termine della prima gara speciale che non abonderà più fino all'arrivo, Marcus Grönholm ha di nuovo avuto la meglio su suoi avversari. Ottenendo così i dieci migliori tempi di questo rally, il Finlandese si è imposto dall'inizio alla fine, malgrado un problema tecnico durante la gara speciale 13. In fase di partenza, la vettura è girata su sé stessa, perdendo in fin dei conti pochissimi secondi e conservando il suo anticipo davanti al pilota Ford Markko Märtin, unico avversario potenzialmente minaccioso. Quest'ultimo sarà presto vittima di una rottura al motore che lo costringerà all'abbandono.

La doppia vittoria realizzata dai piloti Peugeot permetterà al marchio francese di riprendere provvisoriamente il comando del Campionato Costruttori detenuto, fino a questo momento, da Citroën. Ma la stagione non è ancora terminata...

Scheda tecnica ("Terra" Rally di Nuova Zelanda 2003)

Lunghezza x Larghezza	4 m x 1,77 m
Interasse	2,46 m
Motore	4 cilindri, trasversale anteriore
Cilindrata	1997,5 cm ³
Potenza	300 CV a 5250 giri/minuto

Nederlands

Nieuw-Zeeland 2003: Marcus Grönholm behaalt een derde succes na zijn eerste twee in 2000 en 2002. Richard Burns mag ook op het podium met zijn tweede plaats na een hevige strijd met Petter Solberg. Peugeot haalt opnieuw de dubbel.

Door na afloop van de eerste special de koppositie van de rally te nemen en deze tot de aankomst niet meer af te staan, wist Marcus Grönholm zijn tegenstanders opnieuw te domineren. Door tijdens deze rally tien beste tijden neer te zetten, kon de Fin de debatten van begin tot eind controleren ondanks de grote paniek tijdens proef 13. Marcus Grönholm verliest niet veel tijd, zelfs niet wanneer hij over de kop gaat, en weet hij zijn voorsprong op de Ford-piloot Markko Märtin te bewaren. Dit is op dat moment zijn enige echte bedreiging. Deze laatste zal nadien nog het slachtoffer zijn van een motorpanne waardoor hij moet opgeven.

Door de dubbel van de Peugeot-piloten kan het Franse merk voorlopig weer de kop nemen in het Constructeursklassement dat tot dan toe in handen was van Citroën. Het seizoen was echter nog verre van afgelopen...

Technische fiche ("aarde" Rally van Nieuw-Zeeland 2003)

Lengte x Breedte	4 m x 1,77 m
Wielbasis	2,46 m
Motor	4 cilinders dwars vooraan
Cilinderinhoud	1997,5 cm ³
Vermogen	300 PK bij 5250 opm

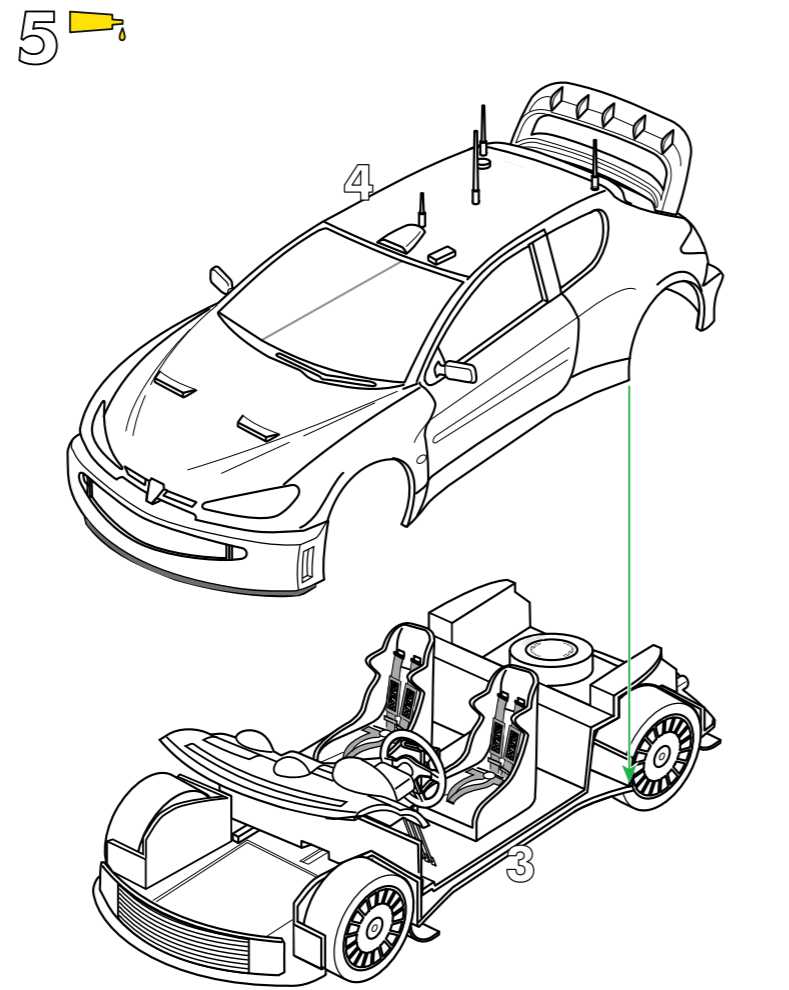
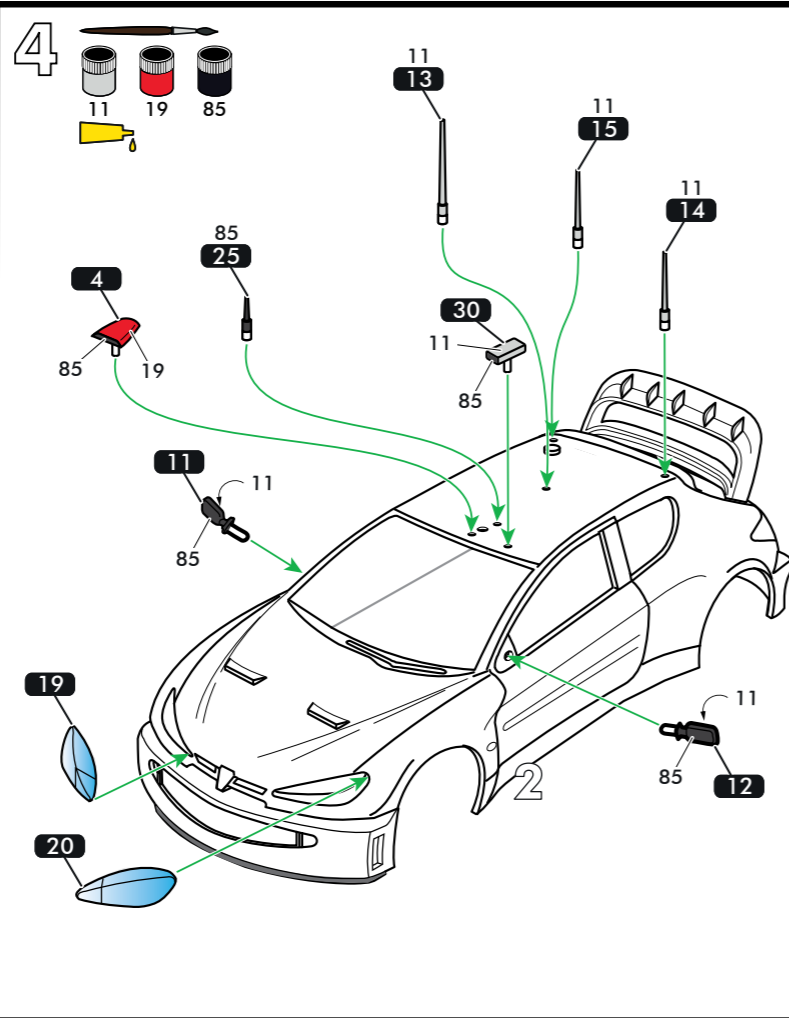

6 Peugeot 206 WRC'03 «terre» : N° 1, Grönholm/Rautiainen, 1ère, rallye de Nouvelle Zélande, 11-13 Avril 2003
Peugeot 206 WRC'03 «gravel» : N° 1, Grönholm/Rautiainen, Winner, rally of New Zealand, April 11-13, 2003

