



FABRIQUÉ EN FRANCE

COLLECTION HISTORIQUE

ECHELLE CLASSIQUE 1/400



VICTOR SCHOELCHER - COMMANDANT RIVIERE

81015



## Français

Autrefois, navire de faible tonnage chargé de porter le courrier, l'avisò fut au XXe siècle un bâtiment léger conçu pour les missions lointaines, l'escorte, la protection des côtes et la lutte anti-sous-marine (A.S.M.).

La série de 9 avisos-escorteur dont faisaient partie le Victor Schœlcher (premier bâtiment mis en service) et le Commandant Rivière a été construite entre 1957 et 1963. Bâtiments climatisés conçus pour la représentation et l'escorte dans les zones de climats les plus variées, ils pouvaient recevoir une haute personnalité, ou un officier supérieur et son état-major, ou transporter brièvement un commando de 80 hommes. Un hélicoptère léger pouvait atterrir sur l'arrière.

Leur équipement de détection électromagnétique était très poussé. Ils disposaient d'une autonomie de vivres de 45 jours.

Mis à flot le 11 octobre 1958 à l'arsenal de Lorient, admis au service actif le 15 octobre 1962, l'avisò-escorteur Victor Schœlcher fut essentiellement la conserve - l'accompagnateur - de la Jeanne D'arc durant onze campagnes d'application pour l'Ecole Navale. Lancé le même jour et du même chantier, le Commandant Rivière, dès son admission au service actif le 4 décembre 1962, rejoint la Polynésie où il prend part aux premiers essais nucléaires français dans le Pacifique au sein de la Force Alpha.

<b>Année de fabrication</b>	1957 / 1963
<b>Quantité produite</b>	9
<b>Puissance</b>	16000 CV
<b>Vitesse maximale</b>	26 nœuds
<b>Longueur totale</b>	102,70 m

## Deutsch

In der Vergangenheit war ein Aviso ein kleines Schiff, das für den Transport von Post zuständig war. Im 20. Jahrhundert war es ein leichtes Schiff, das für Fernmissionen, Eskorten, Küstenschutz und U-Boot-Kriegsführung (A.S.M.) konzipiert wurde.

Die Serie von 9 Aviso-Escort-Schiffen, darunter die Victor Schœlcher (erstes Schiff, das in Dienst gestellt wurde) und die Commandant Rivière, wurden zwischen 1957 und 1963 gebaut. Die klimatisierten Schiffe, die für Repräsentation und Eskorten in den unterschiedlichsten Klimazonen konzipiert wurden, konnten hohe Persönlichkeit oder einen hohen Offizier und seinen Stab empfangen. Kurzzeitig konnte auch ein Kommando von 80 Mann transportieren werden. Ein leichter Hubschrauber konnte auf dem Schiff landen.

Die elektromagnetische Detektionsausrüstung war sehr fortschrittlich. Das Schiff hatte einen 45-Tage-Vorrat an Lebensmitteln dabei.

Am 11. Oktober 1958 im Hafen von Lorient vom Stapel gelaufen, am 15. Oktober 1962 in den aktiven Dienst aufgenommen, war der Aviso-Escorteur Victor Schœlcher während elf Einsätzen für die Ecole Navale im Wesentlichen die der Begleiter der Jeanne D'arc.

Am gleichen Tag und aus der gleichen Werft vom Stapel gelaufen, wurde die Commandant Rivière. Sie wurde am 4. Dezember 1962 in den aktiven Dienst aufgenommen und nach Polynesien beordert, wo sie als Teil der Alpha Force an den ersten französischen Atomtests im Pazifik teilnahm.

<b>Baujahr</b>	1957 / 1963
<b>Gebaute Menge</b>	9
<b>Leistung</b>	16000 PS
<b>Max. Geschwindigkeit</b>	26 Knoten
<b>Gesamtlänge</b>	102,70 m

## Italiano

In passato nave di basso tonnellaggio responsabile del trasporto della posta, nel XX secolo l'avviso era una nave leggera progettata per missioni lontane, scorta, protezione costiera e lotta antisommergibile (ASW).

La serie di 9 avisos-escorteur, tra cui il Victor Schœlcher (prima nave messa in servizio) e il Commandant Rivière, fu costruita tra il 1957 e il 1963. Navi climatizzate pensate per la rappresentanza e la scorta nelle zone dai climi più disparati, potevano ospitare una personalità importante o un alto ufficiale e il suo stato maggiore, oppure effettuare trasporti brevi di un commando di 80 uomini. Sulla poppa poteva atterrare un elicottero leggero.

Le loro apparecchiature per il rilevamento elettromagnetico erano molto sofisticate. Avevano un'autonomia in viveri di 45 giorni.

Varato l'11 ottobre 1958 all'arsenale di Lorient, ammesso al servizio attivo il 15 ottobre 1962, l'avisò-escorteur Victor Schœlcher è stato essenzialmente la "conserva" - il compagno - della Jeanne D'arc durante undici campagne di applicazione per l'Ecole Navale.

Varata lo stesso giorno e dallo stesso cantiere, la Commandant Rivière, appena ammessa al servizio attivo il 4 dicembre 1962, andò in Polinesia dove prese parte ai primi test nucleari francesi nel Pacifico come parte della Forza Alpha.

<b>Anno di costruzione</b>	1957 / 1963
<b>Folla costruita</b>	9
<b>Potenza</b>	16000 CV
<b>Velocità massima</b>	26 nodi
<b>Lunghezza totale</b>	102,70 m

## English

In the past, the Aviso was a small ship in charge of carrying mail. In the 20th century, it was a light ship designed for distant missions, escort, coastal protection and anti-submarine warfare (A.S.M.).

The series of 9 Avisos-escort ships, including the Victor Schœlcher (first ship to be commissioned) and the Commandant Rivière, was built between 1957 and 1963. Air-conditioned ships designed for representation and escort in the most varied climates, they could receive a high ranking personality, or a senior officer and his staff, or briefly transport a commando of 80 men. A light helicopter could land on the back.

Their electromagnetic detection equipment was very advanced. They had a 45-day supply of food.

Launched on 11 October 1958 at the Lorient arsenal, admitted to active service on 15 October 1962, the avisò-escorteur Victor Schœlcher was essentially the preserve - the companion - of the Jeanne D'arc during eleven application campaigns for the Naval School.

Launched on the same day and from the same shipyard, Commandant Rivière, as soon as she was admitted to active service on 4 December 1962, joined Polynesia where she took part in the first French nuclear tests in the Pacific within the Alpha Force.

<b>Year of construction</b>	1957 / 1963
<b>Built quantity</b>	9
<b>Power</b>	16000 CV
<b>Max. speed</b>	26 knots
<b>Total length</b>	102,70 m

## Español

Antiguamente, buque de bajo tonelaje responsable de transportar el correo, el aviso fue, en el siglo XX, un navío ligero diseñado para misiones lejanas, de escolta, de protección costera y de guerra antisubmarina (G.AS).

La serie de 9 avisos escoltas, incluido el Victor Schœlcher (primer navío puesto en servicio) y el Commandant Rivière, se construyó entre 1957 y 1963. Navíos con aire acondicionado diseñados para representación y escolta en zonas con los climas más variados, podían recibir a una alta personalidad, a un oficial superior y su Estado Mayor, o transportar rápidamente un comando de 80 hombres. Permitía el aterrizaje de helicópteros ligeros en la parte trasera y contaba con un equipo de detección electromagnética muy sofisticado. Tenían además una autonomía de víveres de 45 días.

Botado el 11 de octubre de 1958 en el arsenal de Lorient, admitido al servicio activo el 15 de octubre de 1962, el avisò-escorteur Victor Schœlcher fue esencialmente el "conserva" -el compañero- del Jeanne D'arc durante once campañas de aplicación para la Escuela Naval.

Lanzado el mismo día y desde el mismo astillero, el Comandante Rivière, nada más ser admitido al servicio activo el 4 de diciembre de 1962, se dirigió a la Polinesia donde participó en las primeras pruebas nucleares francesas en el Pacífico como parte de la Fuerza Alfa.

<b>Año de construcción</b>	1957 / 1963
<b>Multitud construida</b>	9
<b>Potencia</b>	16000 CV
<b>Velocidad máxima</b>	26 nudos
<b>Longitud total</b>	102,70 m

## Nederlands

De Aviso, ooit een klein schip dat verantwoordelijk was voor het vervoeren van post, was in de 20e eeuw een licht schip dat was ontworpen voor verre missies, begeleiding, kustbescherming en onderzeebootbestrijding (anti-sous-marine, ASM).

De serie van negen avisos-escorteur waaronder de Victor Schœlcher (het eerste vaartuig dat in gebruik werd genomen) en de Commandant Rivière werd gebouwd tussen 1957 en 1963. Het waren vaartuigen met airconditioning die waren ontworpen voor de vertegenwoordiging en begeleiding in gebieden met de meest uiteenlopende klimaten, ze boden ruimte voor veel mensen, of een hoge officier en zijn staf, of voor het kortstondig vervoeren van een commando van 80 man. Een lichte helikopter zou achterop kunnen landen.

Hun elektromagnetische detectieapparatuur was zeer geavanceerd. Ze hadden een voedselvoorraad van 45 dagen.

De avisò-escorteur Victor Schœlcher, te water gelaten op 11 oktober 1958 in het arsenaal van Lorient en toegelaten tot actieve dienst op 15 oktober 1962, was in wezen de "conserva" - de metgezel - van de Jeanne D'arc gedurende elf sollicitatiecampagnes voor de Ecole Navale.

De Commandant Rivière, die op dezelfde dag en van dezelfde scheepswerf te water was gelaten, ging, zodra zij op 4 december 1962 tot actieve dienst was toegelaten, naar Polynesië waar zij deelnam aan de eerste Franse kernproeven in de Stille Oceaan als onderdeel van de Alpha Force.

<b>Bouwjaar</b>	1957 / 1963
<b>Gebouwd publiek</b>	9
<b>Vermogen</b>	16000 PK
<b>Top snelheid</b>	26 Knopen
<b>Totale lengte</b>	102,70 m

PEINTURES ESSENTIELLES / ESSENTIAL PAINTS

11 Argent métallique  
Silver Metallic  
Silber metallisch

12 Cuivre jaune métallique  
Copper Metallic  
Kupfer metallisch

18 Orange brillant  
Orange Gloss  
Orange glänzend

25 Bleu mat  
Blue Matt  
Blau matt

27 Gris mer mat  
Sea Grey Matt  
Seegräu matt

33 Noir mat  
Black Matt  
Schwarz matt

34 Blanc mat  
White Matt  
Weiß matt

64 Gris clair mat  
Light Grey Matt  
Light Grey Matt

73 Lie de vin mat  
Wine Matt  
Weinrot matt

99 Jaune citron mat  
Lemon Matt  
Zitronengelb matt

110 Bois naturel mat  
Natural Wood Matt  
Naturholz matt

**2** Numéro de phase  
Step number  
Schrittnummer  
Número de fase

**56** Référence de couleur  
Colour reference no  
Farbangabe  
Referencia de color

**37** Numéro de pièce  
Part number  
Teilenummer  
Número de pieza

**6** Numéro de decal  
Decal number  
Nummer von Abziehbild  
Número de calcomanía

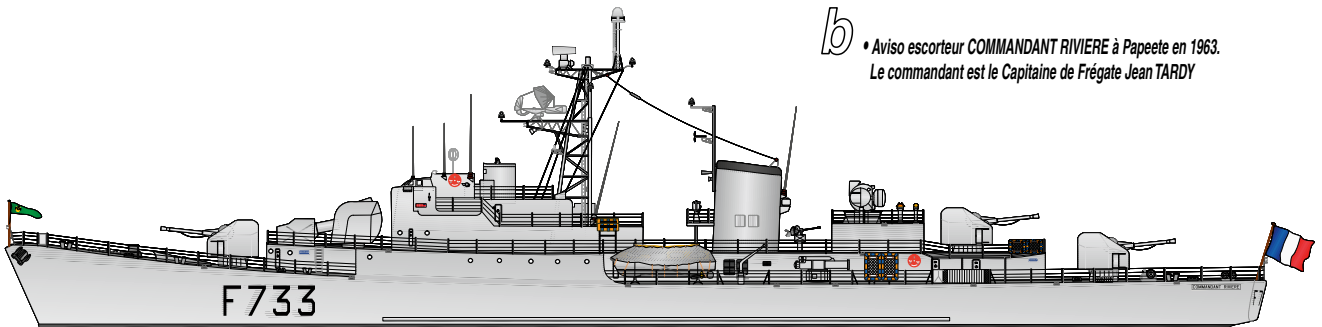
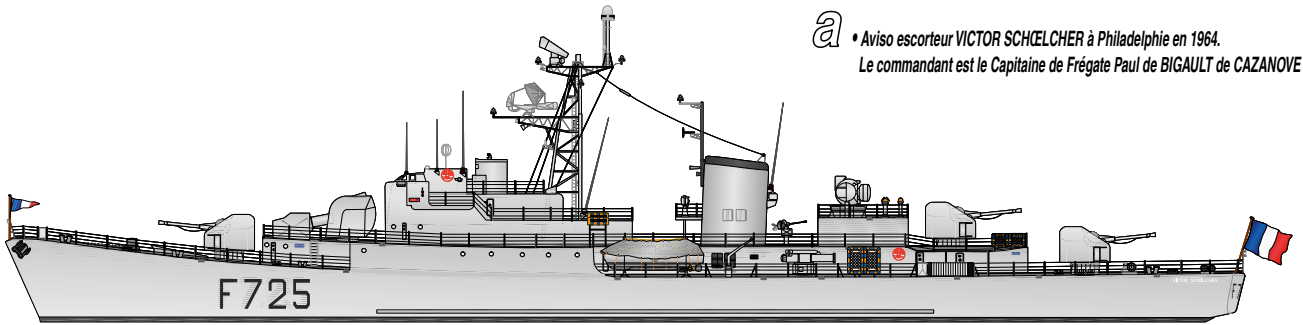

Profil JACQUES MAUPOULET

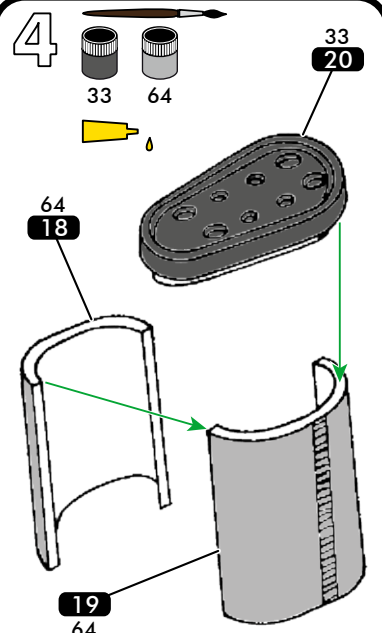
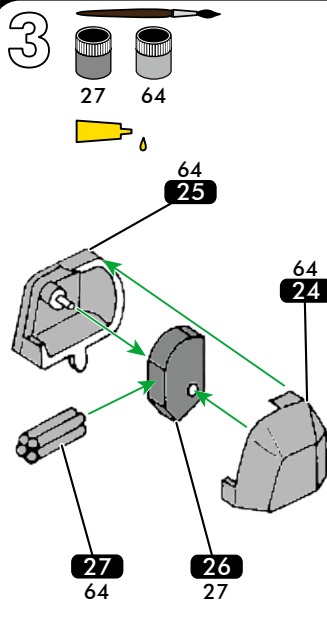
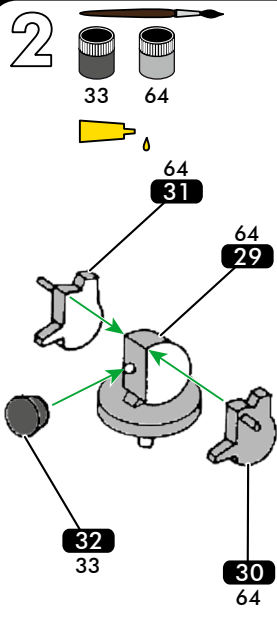
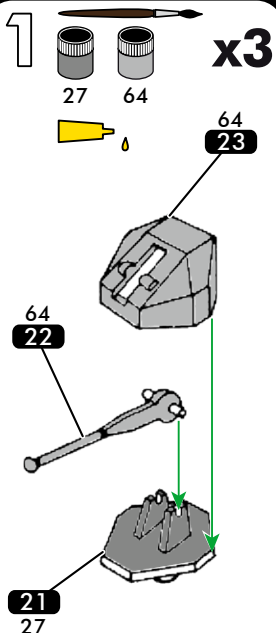

**5** x2  
 64  
 37  
 36  
 35

**6** x2  
 33 64  
 34

**7**  
 33 34 64 110  
 45  
 44  
 33 x2

**8** x16  
 18 25 99  
 99  
 ?  
 50  
 18  
 25

**9**  
 11 27 33 34 64 73  
 3 33 64 33 89 33 33 33 64 33 33 33 64 1 33 33 73 2 64 87 34 89 33 11 92 33 33 64 73 34 88 34 11 93 33

**10**  
 12 73 82 73 84  
 86 12  
 9

**11**  
 12 73 81 73 83 12 85  
 10

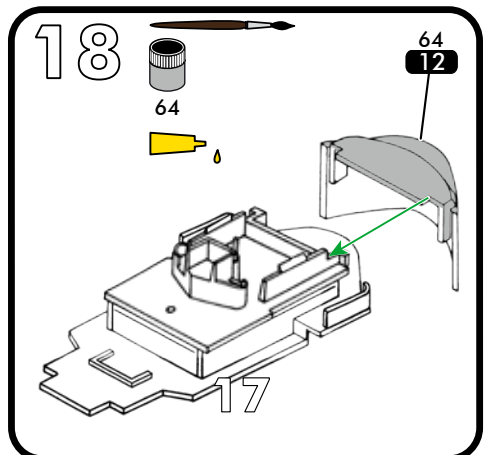
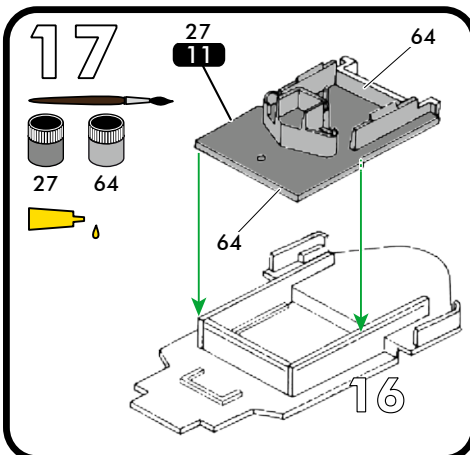
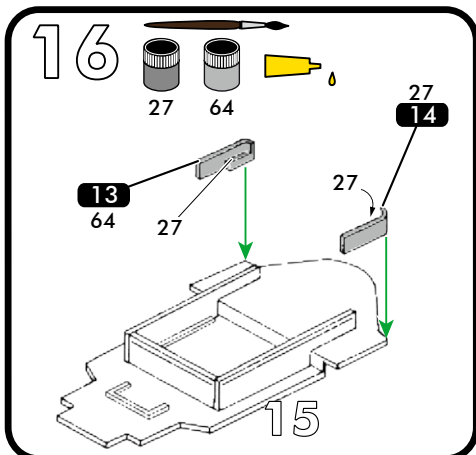
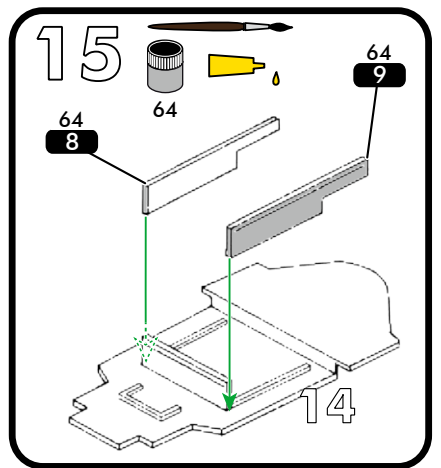
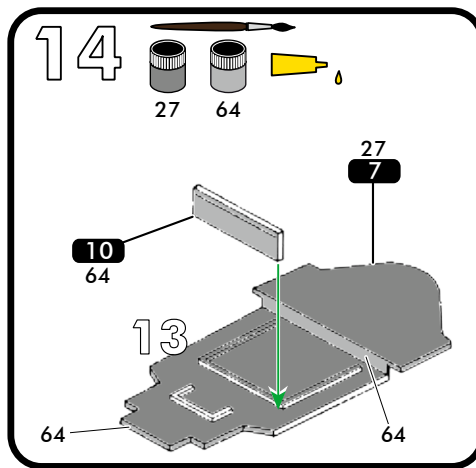
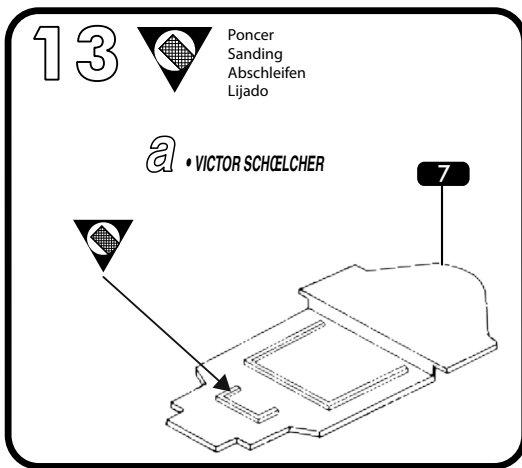
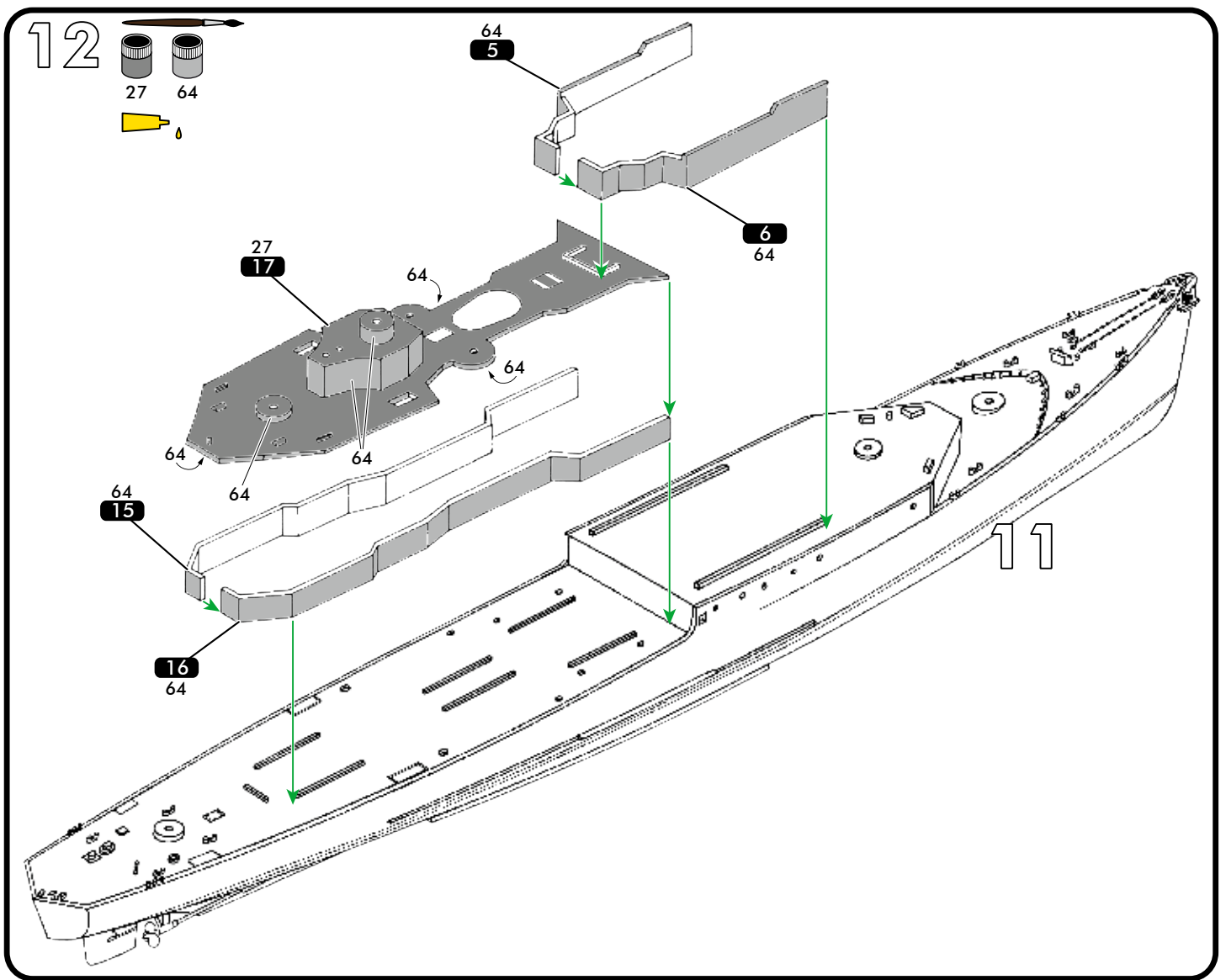

# 19

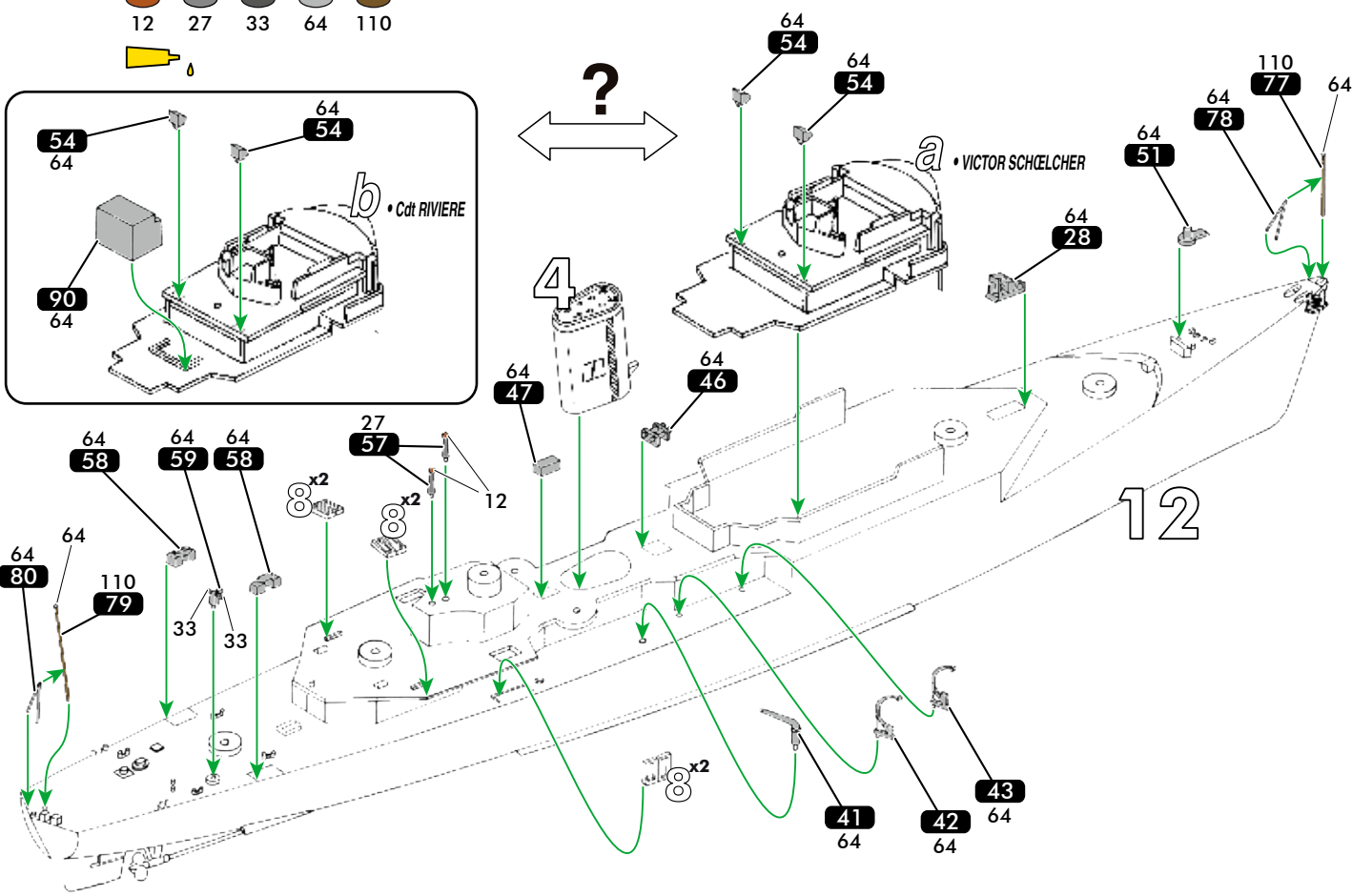
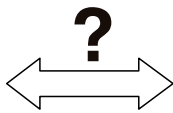
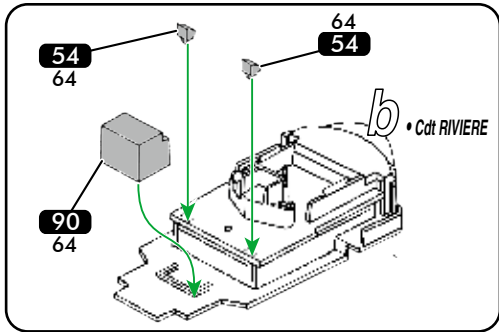
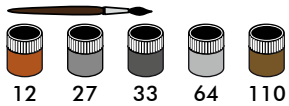

# 20

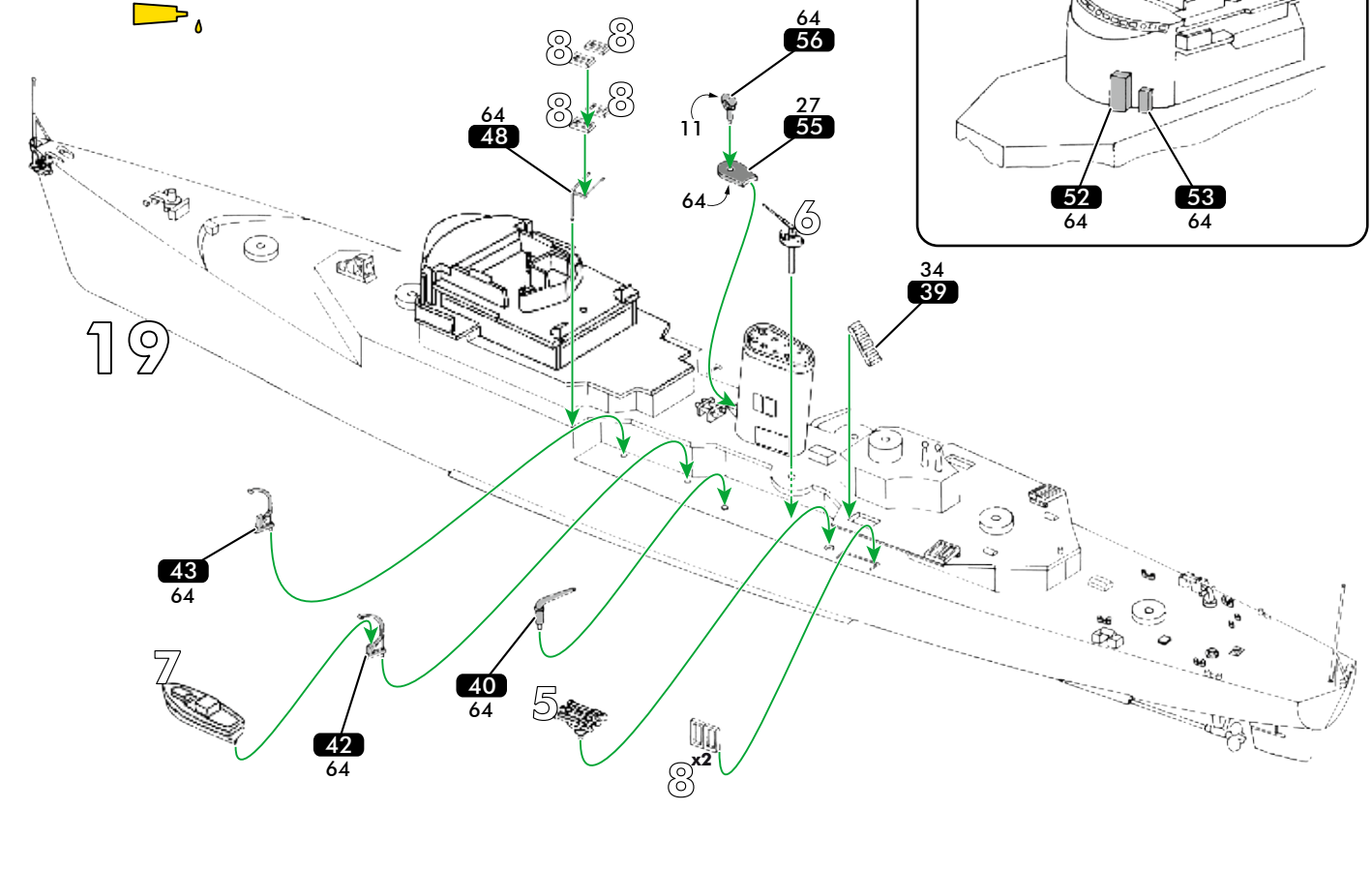
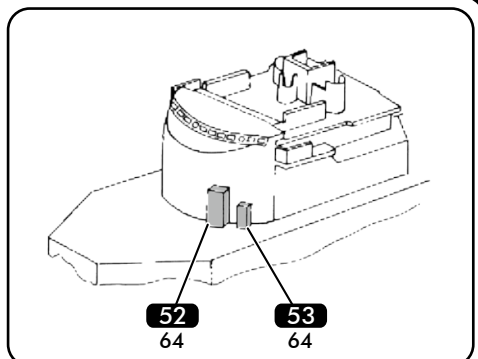
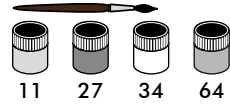

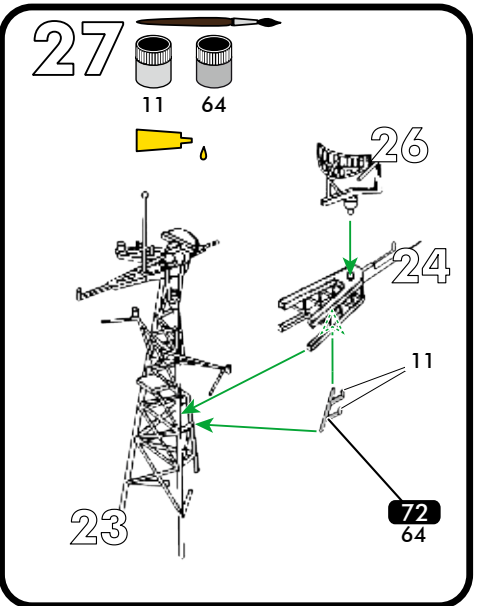
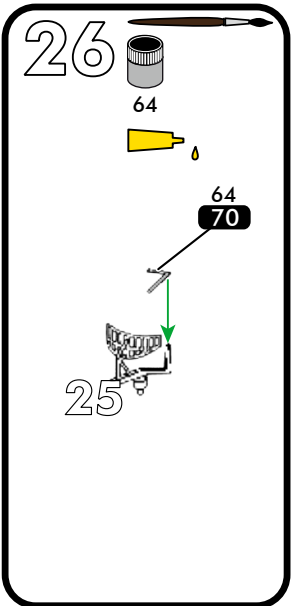
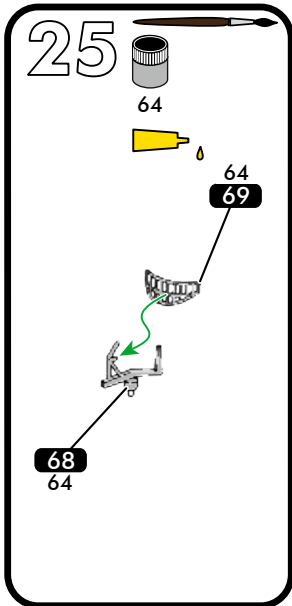
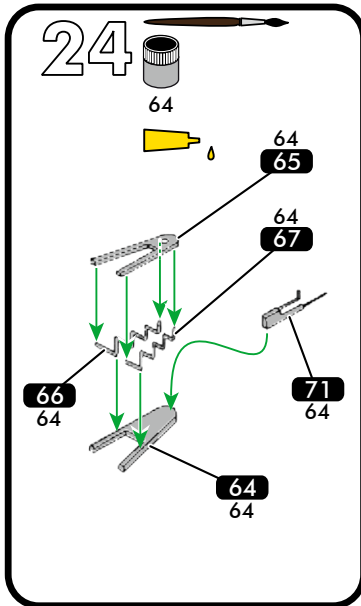
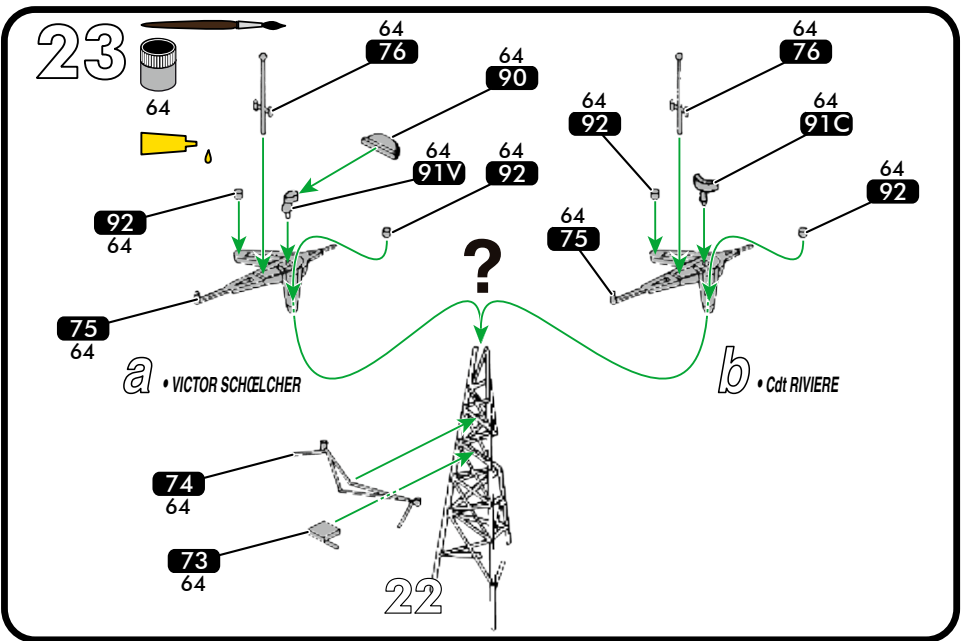
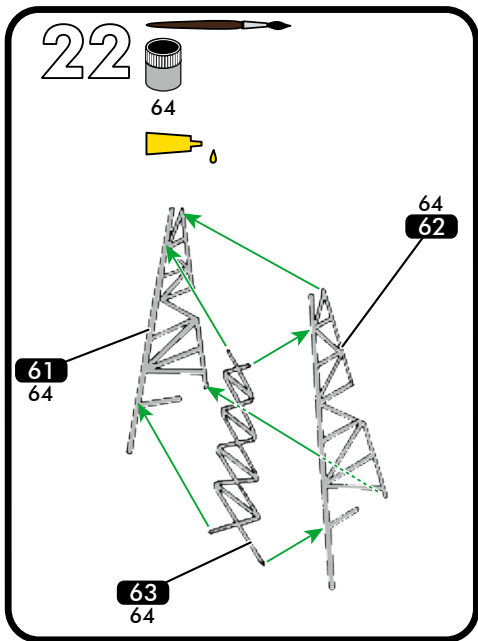
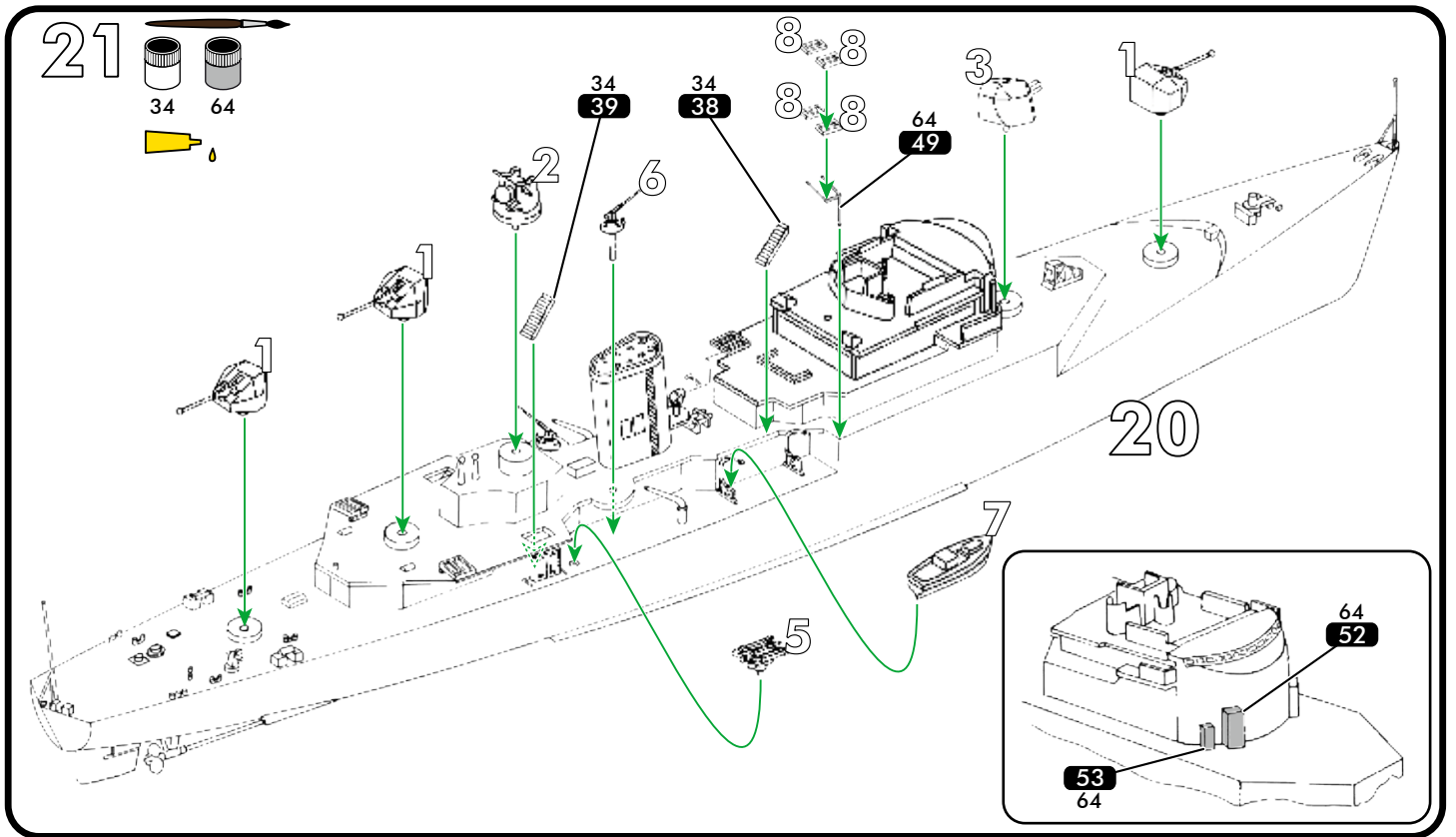

28

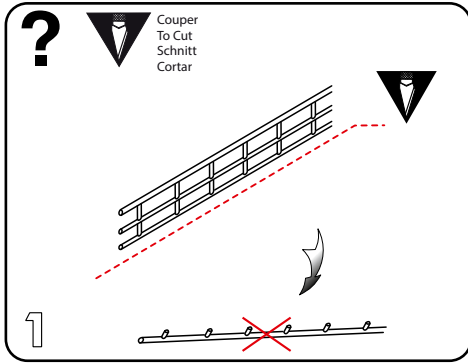
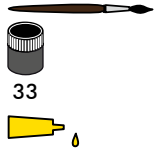

1

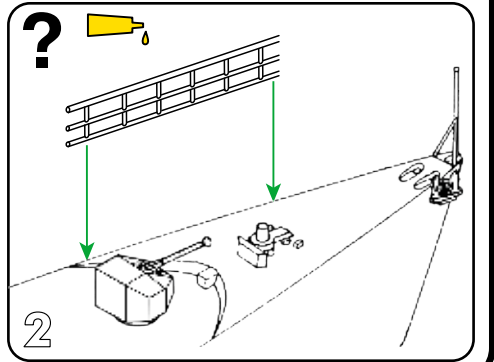
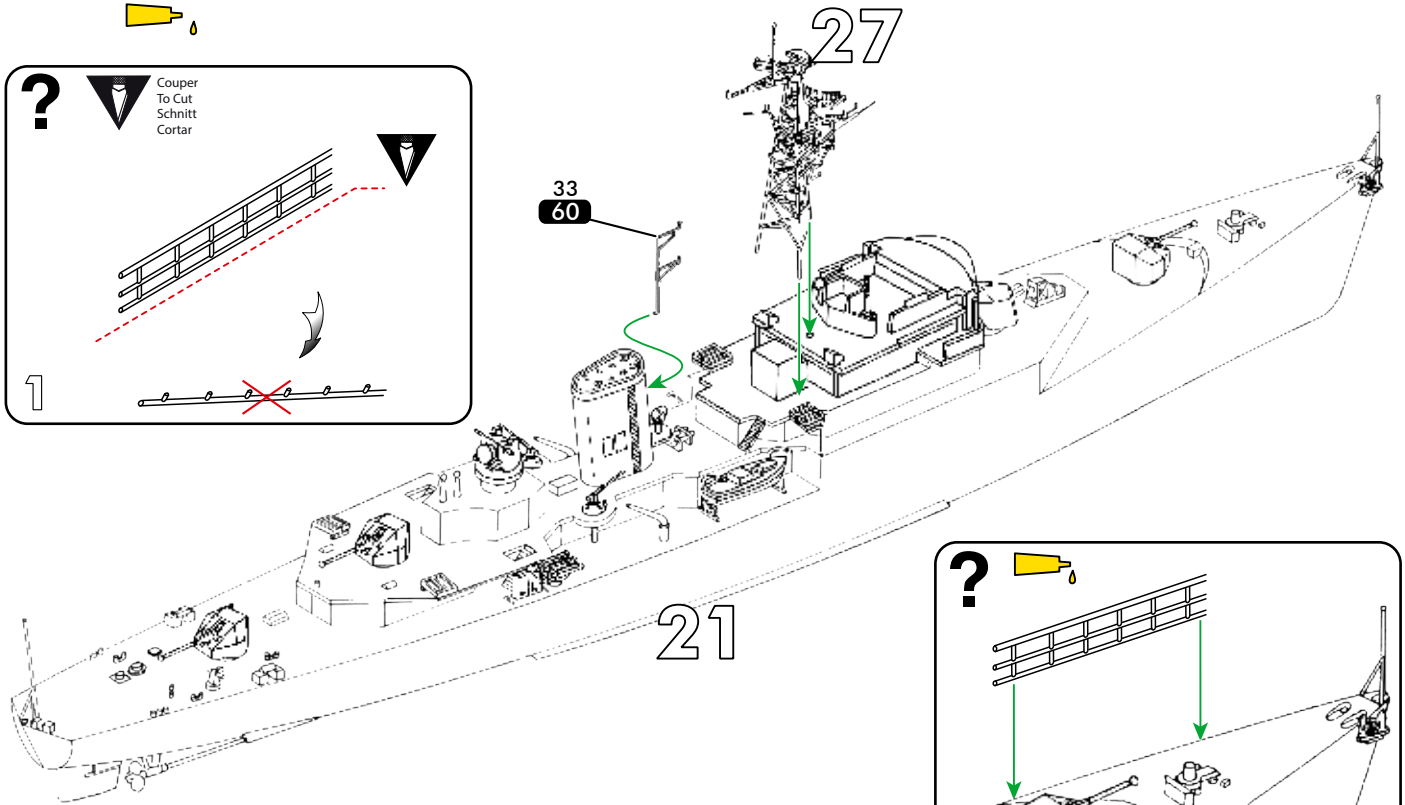

2

29

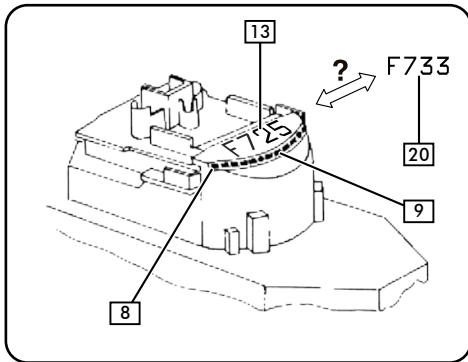

8

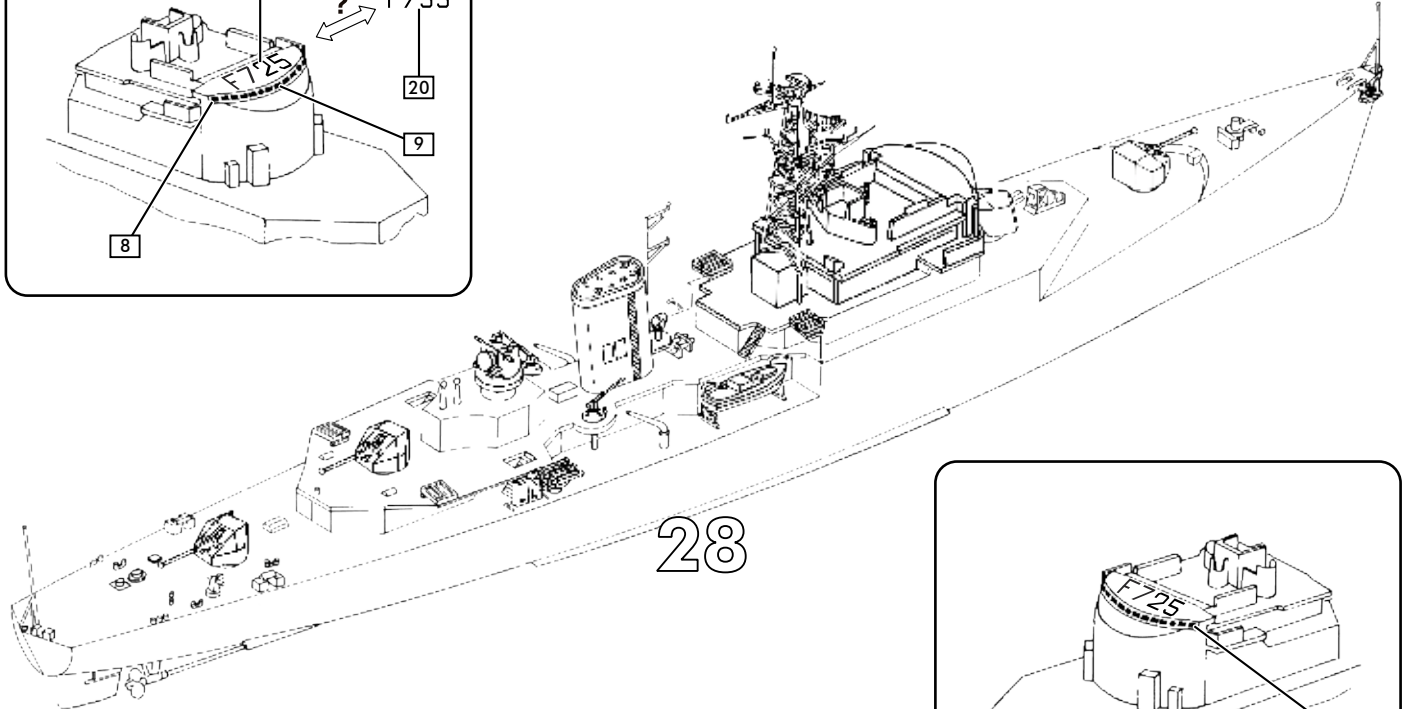

28

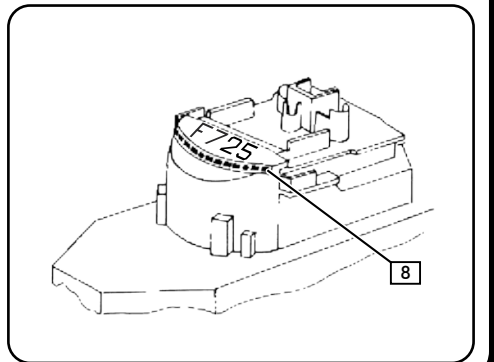

8



30

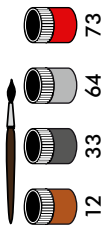

• Aviso escorteur VICTOR SCHŒLCHER à Philadelphie en 1964.  
Le commandant est le Capitaine de Frégate Paul de BIGAULT de CAZANOVE

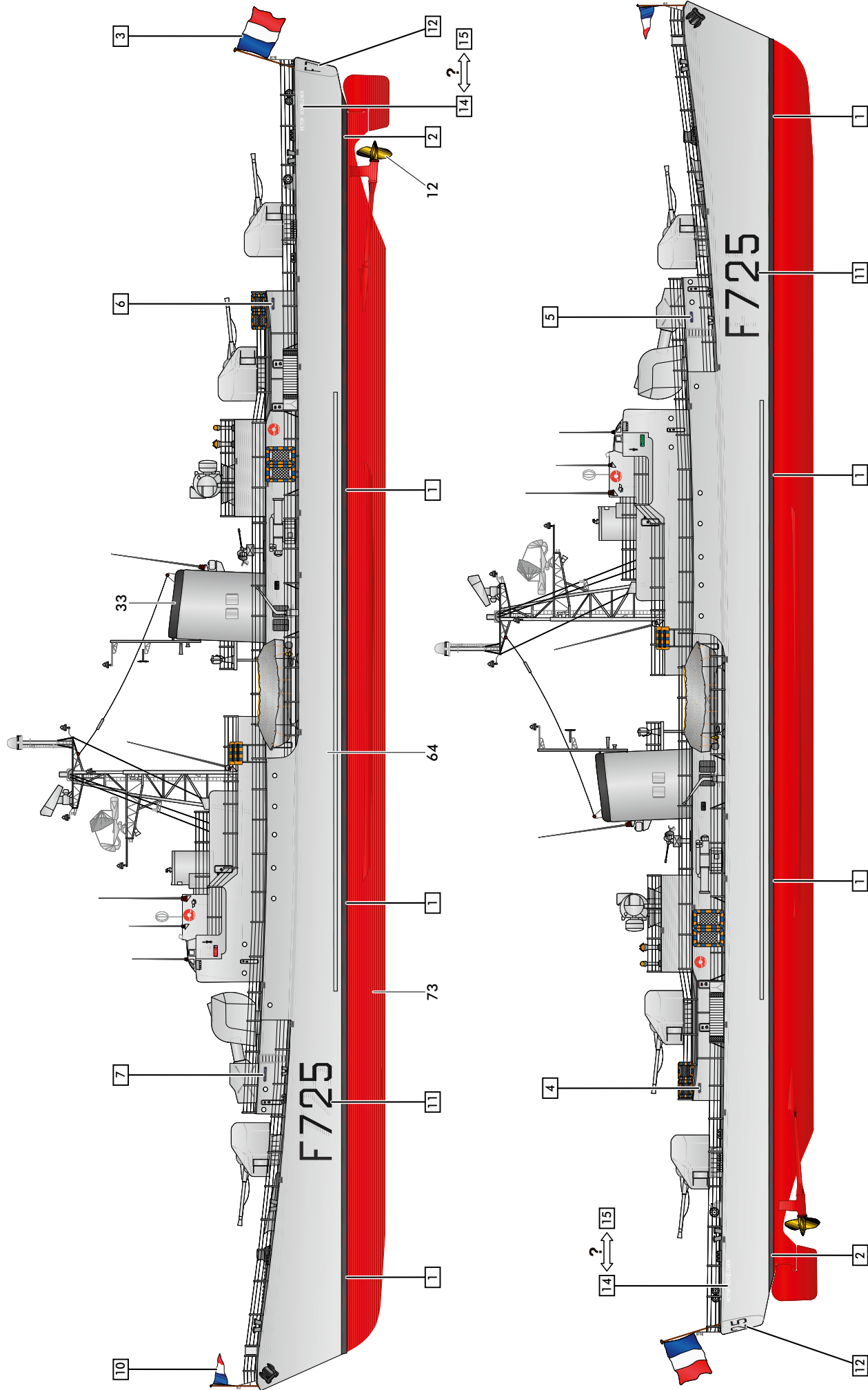

31

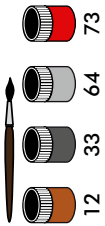

• Aviso escorteur **COMMANDANT RIVIERE** à Papeete en 1963.  
 Le commandant est le Capitaine de Frégate Jean TARDY

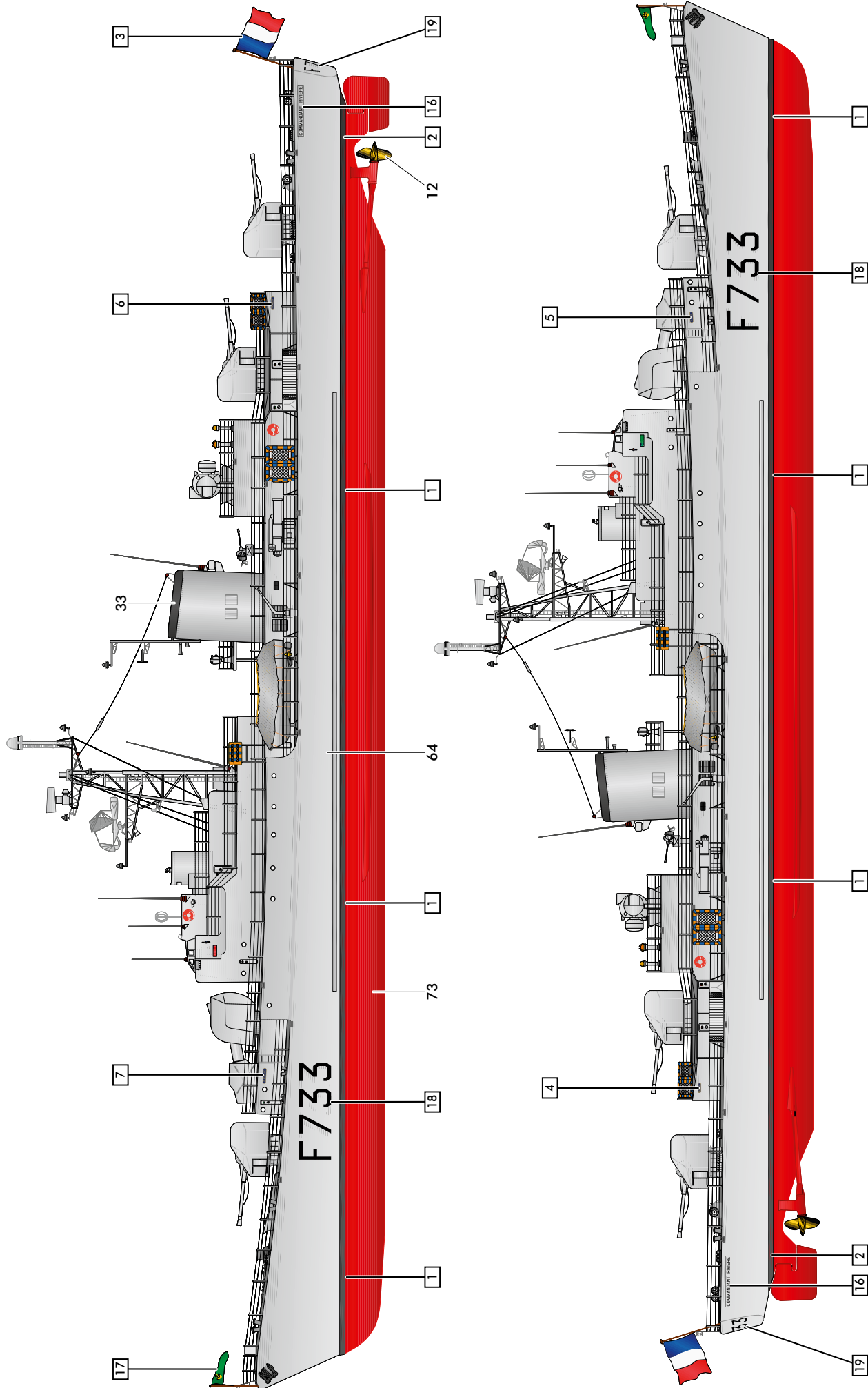

# VISITEZ-NOUS SUR LES RÉSEAUX SOCIAUX

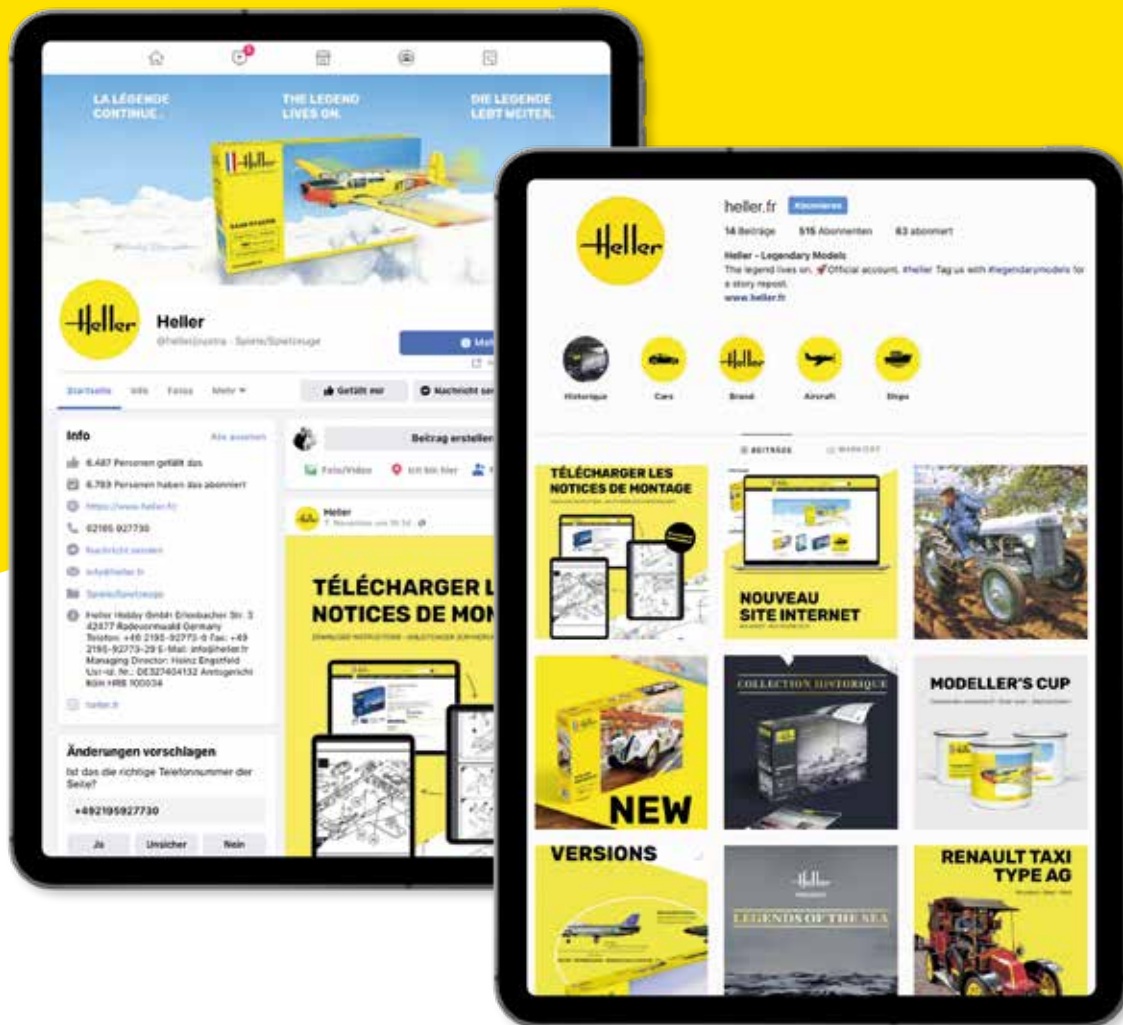

VISIT US ON SOCIAL MEDIA!  
BESUCHEN SIE UNS AUF SOCIAL MEDIA!



@instagram.com/heller.fr • facebook.com/heller.fr

# VISITEZ-NOUS EN LIGNE !

VISIT US DIGITALLY!  
BESUCHEN SIE UNS DIGITAL!

 [www.heller.fr](http://www.heller.fr)  
 [instagram.com/heller.fr](https://www.instagram.com/heller.fr)  
 [facebook.com/heller.fr](https://www.facebook.com/heller.fr)



Choisissez l'article désiré et téléchargez la notice de montage.  
Choose your desired article and download the instructions.  
Wählen Sie den gewünschten Artikel und laden Sie die Anleitung herunter.

**Download all  
instructions!**

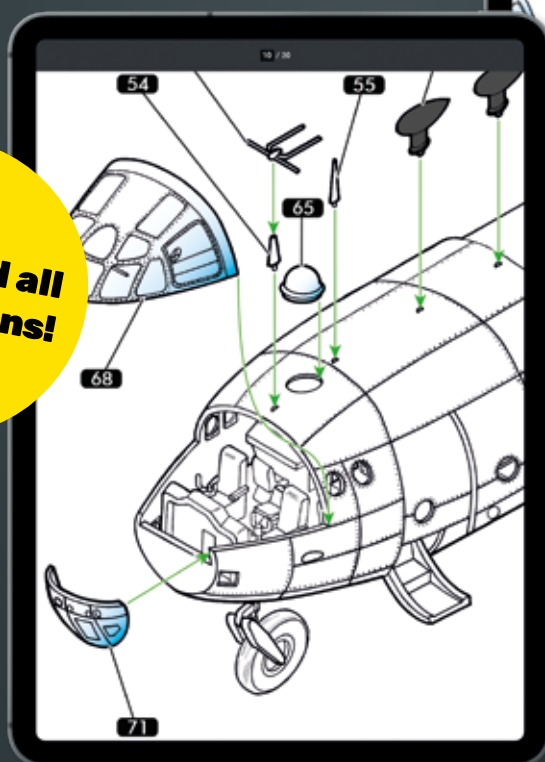

Grossissement des instructions pour  
une vue détaillée.

Enlarge the instructions for a more  
detailed view.

Vergrößern Sie die Anleitung für eine  
detailliertere Ansicht.



V-010921

**Service consommateurs**  
Pour toute demande de SAV, connectez-vous  
sur notre site [www.heller.fr](http://www.heller.fr).

**Customer Service**  
For after-sales service requests,  
please contact us through our website  
[www.heller.fr](http://www.heller.fr).

**Endverbraucherservice**  
Bitte besuchen Sie uns auf [www.heller.fr](http://www.heller.fr)  
für alle Ersatzteilanfragen.

**Heller Hobby GmbH**

Erlenbacher Str. 3 • 42477 Radevormwald • GERMANY  
 +49 (0) 2195-92773-0  [info@heller.fr](mailto:info@heller.fr)