

-Lire attentivement les instructions de la notice.  
 -Read the instruction manual with care.  
 -Lesen Sie die Anweisungen sorgfältig durch.  
 -Leer atentamente las instrucciones del folleto.  
 -Les omhyggeligt brugsanvisningen.  
 -Lue tarkasti käyttöohjeet.  
 -Leggere attentamente le istruzioni d'uso.  
 -Lees de gebruikshandleiding aandachtig door.  
 -Ler atentamente as instruções do folheto.  
 -Les bruksanvisningen nøye.  
 -Läs noggr igenom in struktionsanvisningen.  
 -Διαβάστε προσεκτικά το φύλλο οδηγιών.

-Peindre les petites pièces sur leur support.  
 -Paint the small parts on their support.  
 -Streichen Sie die kleinen Teile auf deren Halterung an.  
 -Pintar las pequeñas piezas sobre su soporte.  
 -Mal de små dele på deres holder.  
 -Maalaa pienet osat alustallaan.  
 -Verniciare i pezzi piccoli dopo averli posti sul supporto relativo.  
 -Schilder die kleine onderdelen in het raamwerk.  
 -Pintar as pequenas peças sobre o suporte.  
 -Mal de små delene uten å lesne dem fra underlaget.  
 -Måla smådelarna på stativet innan Du tar loss dem.  
 -Βάψτε τα μικρά τεμάχια στο στηρίγμά τους.

-Détacher les pièces selon l'ordre de montage.  
 -Detach the parts in the order of assembly.  
 -Lösen Sie die Teile in Montagerihenfolge.  
 -Desprender las piezas según el orden de montaje.  
 -Lesni delene i montage rekkefølgen.  
 -Irta osat kokonaisuutena aikaisessa järjestyksessä.  
 -Stoccare i pezzi secondo l'ordine di montaggio.  
 -Maak de onderdelen los volgens de montagevolgorde.  
 -Desenaciar as peças respeitando o ordem de montagem.  
 -Lesne delene i avensstem mætte med rekkefølgen for monteringen.  
 -Lösögar delarna i monteringsordning.  
 -Αποσπαστε τα τεμάχια ακολουθώντας τη σειρά με την οποία πρέπει να συναρμολογηθούν.

-Poncer les points d'attache.  
 -Sand the attaching points.  
 -Schleifen Sie die Befestigungsstellen.  
 -Alisar los puntos de ajuste.  
 -Slip fastgørelsespunkterne.  
 -Hio kiinnityskärfet.  
 -Levigare i punti di attacco.  
 -Schuur de hechtvlakken.  
 -Poli os pontos de encaixe.  
 -Puss festepunkterne.  
 -Sandpappra fästpunkterna.  
 -Τρίψτε τα σημεία σύνδεσης.

-Poncer la peinture ou le chrome avant d'appliquer la colle.  
 -Rub down the chromium point before applying the glue.  
 -Schmiereln Sie die Farbe oder den Chrom, bevor Sie den Kleber auftragen.  
 -Lijar la pintura o el cromo antes de aplicar la cola.  
 -Lak eller krom slibes, inden limen påføres.  
 -Io maali tai kromattua pinta ennen kuin levität liman.  
 -Levigare la vernice o la parte cromata prima di applicare la colla.  
 -Vest of chrom eerste schuren alvorens de lijm Operation te brengen.  
 -Lixar a pintura ou o cromo antes de aplicar a cola.  
 -Slip malingen eller kromlaget for du påfører limet.  
 -Pussa lakken eller kromen innan limmet läggs på.  
 -Τρίψτε τη βαφή ή το χρώμο πριν βάλετε την κόλλα.

-Utiliser la colle avec parcimonie.  
 -Use glue sparingly.  
 -Tragen Sie den Kleber stellenweise auf.  
 -Utilizar la cola con moderación.  
 -Använd moderat mängder lim.  
 -Käytä limaa sääsieläisesti.  
 -Utilizzare la colla con parsimonia.  
 -Maak spaarszaam gebruik van de lijm.  
 -Utilizar a cola com moderação.  
 -Var i nøyakt med limet.  
 -Använd måttligt spransomt.  
 -Χρησιμοποιήστε μικρή ποσότητα κόλλας.

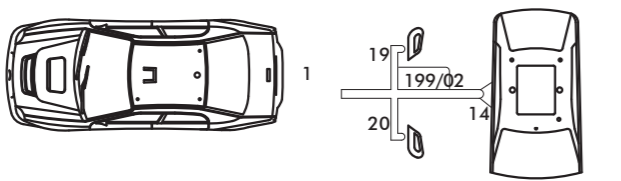
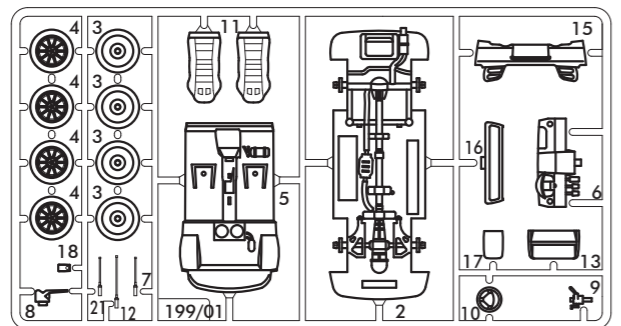

- 16 Or Gold
- 52 Bleu Baltique / Baltic blue / Baltisches Blau
- 85 Noir anthracite / Coal black / Anthrazit
- 87 Gris acier mat / Matt steel grey / Stahlgrau matt
- M1 = 16 + 87

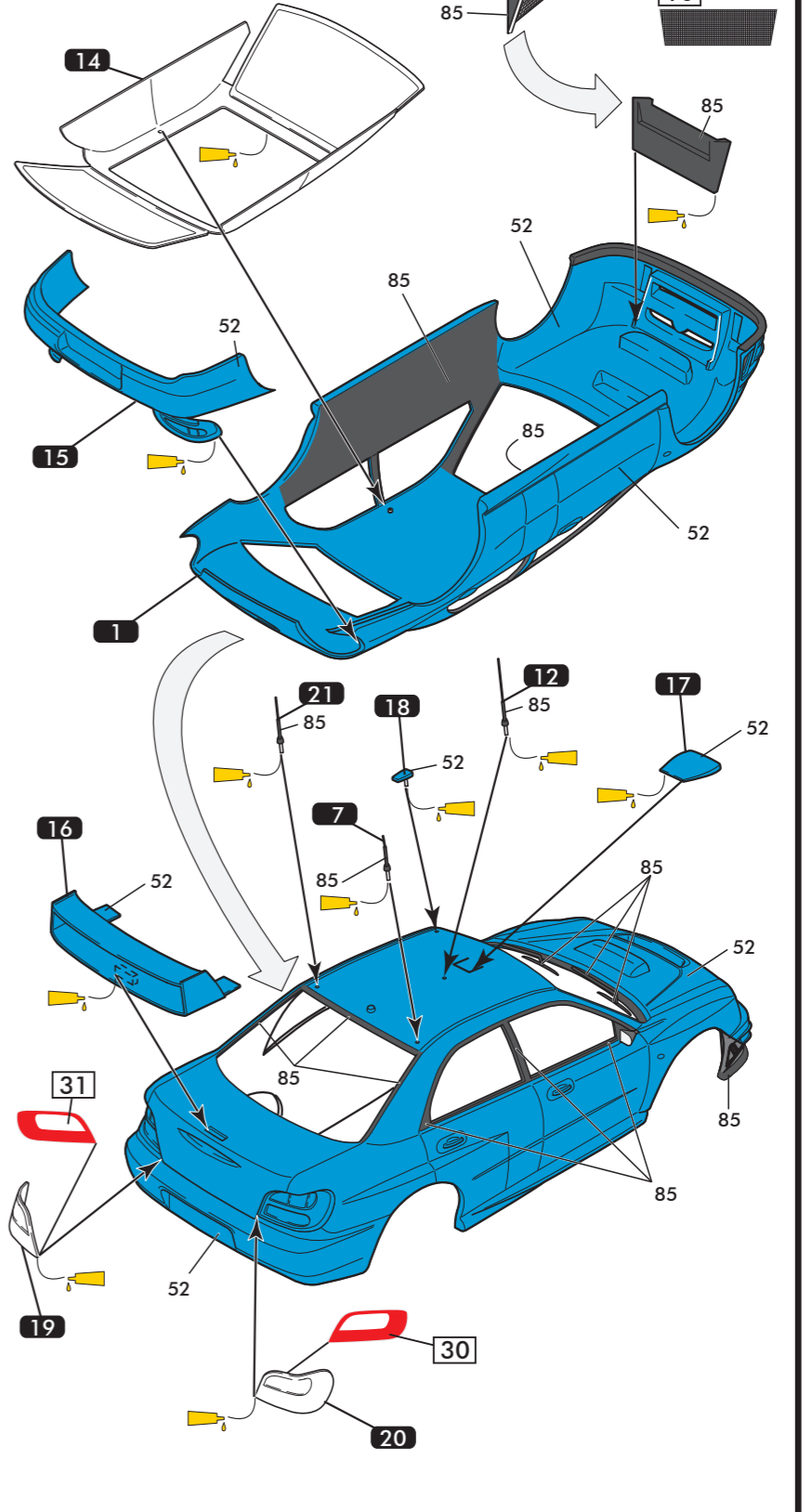
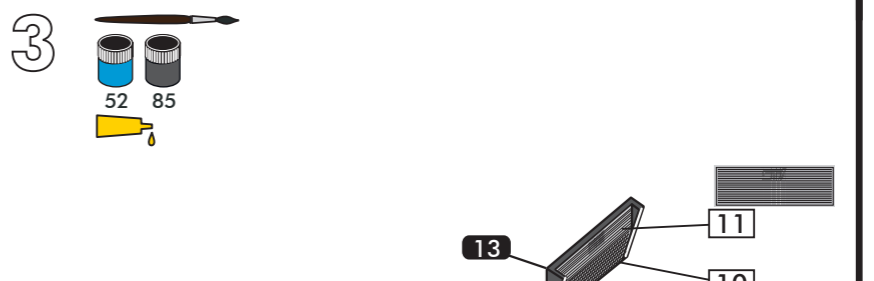
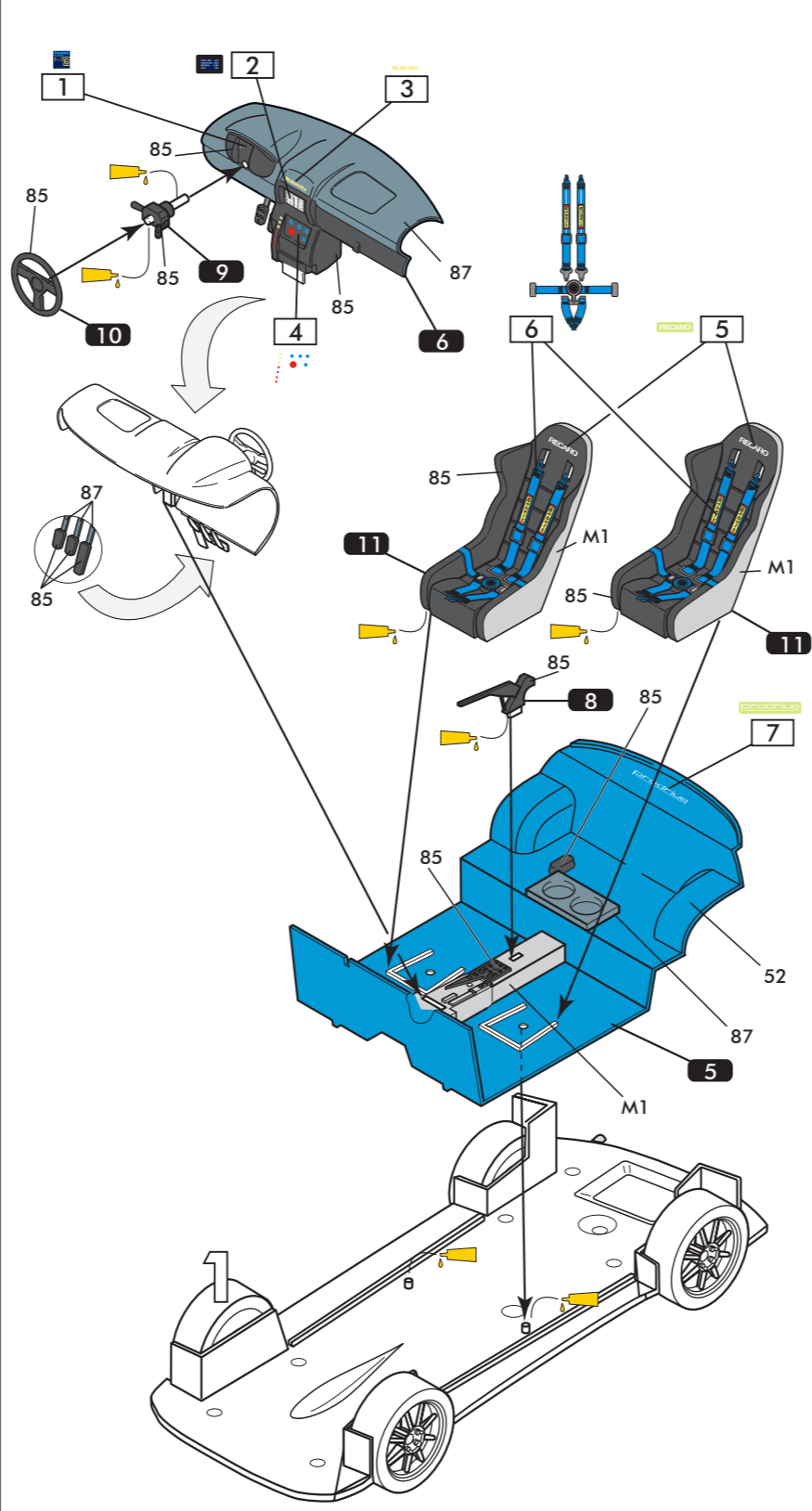
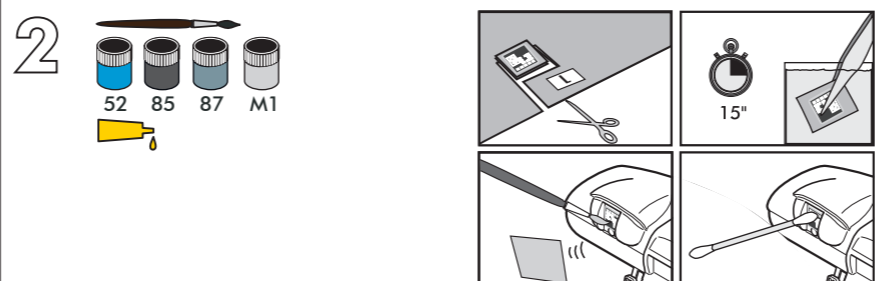
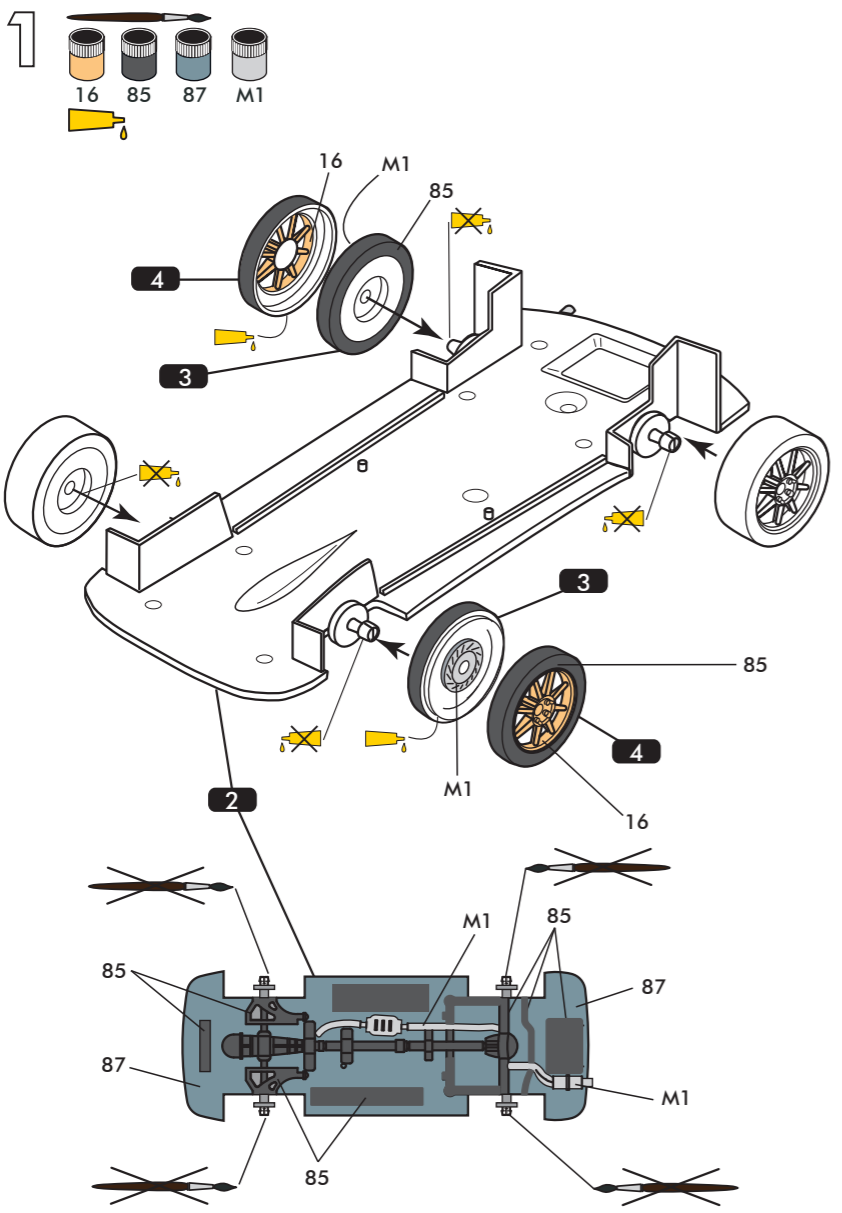

-Retoucher les points d'attache des pièces déjà peintes.  
 -Touch up the attaching points of painted parts.  
 -Strichen Sie die Befestigungspunkte der bereits angestrichenen Teile nach.  
 -Retocar los puntos de ajuste de las piezas ya pintadas.  
 -Afpuds fastgørelsespunkterne på de malede dele.  
 -Käsittele uudelleen jo maalatut osien kiinnityskärfet.  
 -Ritoccare i punti d'attacco dei pezzi già verniciati.  
 -Werk de hechtvlakken van de reeds geschilderde delen bij.  
 -Retocar os pontos de encaixe das peças já pintadas.  
 -Frisk opp malingen på fe stpunktene til deler som alle rede er malt.  
 -Båtra på fästpunkterna på de redan målade delarna.  
 -Ρετουσαρώστε τα σημεία σύνδεσης των τεμαχίων που έχουν βαφεί.

-Simuler l'assemblage.  
 -Simulate the assembly.  
 -Simulieren Sie die Montage.  
 -Simulare un ensamblaje.  
 -Simuler samlingen.  
 -Asettele osat kohdakkain.  
 -Simulare l'assiemeaggio.  
 -Pus, skörens te llimen.  
 -Simulera a motaggen.  
 -Foreta en prövemontering.  
 -Simulera monteringen.  
 -Κάντε μία πρόβα συναρμολόγησης.

-Poncer la peinture ou le chrome avant d'appliquer la colle.  
 -Rub down the chromium point before applying the glue.  
 -Schmiereln Sie die Farbe oder den Chrom, bevor Sie den Kleber auftragen.  
 -Lijar la pintura o el cromo antes de aplicar la cola.  
 -Lak eller krom slibes, inden limen påføres.  
 -Io maali tai kromattua pinta ennen kuin levität liman.  
 -Levigare la vernice o la parte cromata prima di applicare la colla.  
 -Vest of chrom eerste schuren alvorens de lijm Operation te brengen.  
 -Lixar a pintura ou o cromo antes de aplicar a cola.  
 -Slip malingen eller kromlaget for du påfører limet.  
 -Pussa lakken eller kromen innan limmet läggs på.  
 -Τρίψτε τη βαφή ή το χρώμο πριν βάλετε την κόλλα.

-Utiliser la colle avec parcimonie.  
 -Use glue sparingly.  
 -Tragen Sie den Kleber stellenweise auf.  
 -Utilizar la cola con moderación.  
 -Använd moderat mängder lim.  
 -Käytä limaa sääsieläisesti.  
 -Utilizzare la colla con parsimonia.  
 -Maak spaarszaam gebruik van de lijm.  
 -Utilizar a cola com moderação.  
 -Var i nøyakt med limet.  
 -Använd måttligt spransomt.  
 -Χρησιμοποιήστε μικρή ποσότητα κόλλας.

-Utiliser la colle avec parcimonie.  
 -Use glue sparingly.  
 -Tragen Sie den Kleber stellenweise auf.  
 -Utilizar la cola con moderación.  
 -Använd moderat mängder lim.  
 -Käytä limaa sääsieläisesti.  
 -Utilizzare la colla con parsimonia.  
 -Maak spaarszaam gebruik van de lijm.  
 -Utilizar a cola com moderação.  
 -Var i nøyakt med limet.  
 -Använd måttligt spransomt.  
 -Χρησιμοποιήστε μικρή ποσότητα κόλλας.

-Utiliser la colle avec parcimonie.  
 -Use glue sparingly.  
 -Tragen Sie den Kleber stellenweise auf.  
 -Utilizar la cola con moderación.  
 -Använd moderat mängder lim.  
 -Käytä limaa sääsieläisesti.  
 -Utilizzare la colla con parsimonia.  
 -Maak spaarszaam gebruik van de lijm.  
 -Utilizar a cola com moderação.  
 -Var i nøyakt med limet.  
 -Använd måttligt spransomt.  
 -Χρησιμοποιήστε μικρή ποσότητα κόλλας.

-Utiliser la colle avec parcimonie.  
 -Use glue sparingly.  
 -Tragen Sie den Kleber stellenweise auf.  
 -Utilizar la cola con moderación.  
 -Använd moderat mängder lim.  
 -Käytä limaa sääsieläisesti.  
 -Utilizzare la colla con parsimonia.  
 -Maak spaarszaam gebruik van de lijm.  
 -Utilizar a cola com moderação.  
 -Var i nøyakt med limet.  
 -Använd måttligt spransomt.  
 -Χρησιμοποιήστε μικρή ποσότητα κόλλας.



**F** Apparue en essais privés quelques semaines avant le départ du rallye Monte-Carlo 2001, la nouvelle Impreza WRC provoqua une certaine surprise, s'agissant d'une berline quatre portes, contrairement au modèle précédent. Sa mise au point sera beaucoup plus longue que prévu, et après un an de compétition, l'écurie Subaru Prodrive souhaitait confirmer lors du Tour de Corse 2002 le potentiel de la voiture sur asphalt. Les conditions météorologiques extrêmement variables qui ont caractérisé le rallye ont surpris l'ensemble des pilotes du plateau du Championnat du Monde. Pilote de la N10, Markko Martin abandonna sur aquaplanage lors de la dixième spéciale. Finalement Peter Solberg, au volant de la N11 se hissa à la cinquième place du général, premier après 3 Peugeot et 1 Citroën. Cette cinquième place confirma les qualités propres du pilote constatées lors du rallye de Monte Carlo, et celles de la Subaru Impreza WRC, qualités qui seront confirmées rallye après rallye. Version « Asphalt » Tour de Corse 2002 Structure : Berline monocoque, Hauteur : 1,39 m Poids à vide : 1230 kg (minimum WRC) Moteur : 4 cylindres à plat opposés 2 à 2, bloc et culasses en aluminium Cylindrée : 1994 cm<sup>3</sup> Puissance : 350 CV

**GB** The new Impreza WRC appeared for the first time during private trials, a few weeks before the start of the 2001 Monte-Carlo Rally and was greeted with much surprise since it is a 4-door sedan, unlike the previous model. Adjusting the vehicle will take much longer than expected and after one year of competition, the Subaru Prodrive team hoped to confirm the good potential of the car on asphalt during the 2002 Tour de Corse Rally. The unsettled weather conditions during the Rally took all the pilots of the World Championship by surprise. The pilot of the N10 vehicle, Markko Martin had to abandon after doing an aquaplaning during the 10th special event. Finally, Peter Solberg, driving the N11 vehicle came in 5th position for the main event, behind 3 Peugeots and 1 Citroën. Coming in 5th position brought into light the exceptional talent of the pilot, which had already been noticed during the Monte-Carlo Rally, as well as the high standard quality of the Subaru Impreza WRC, which has been demonstrated rally after rally. « Asphalt » version - 2002 Tour de Corse Structure : 4-door monocoque, steel and polyester body shell Length : 4,34 m Width : 1,77 m Height : 1,39 m Curb weight : 1230 kg (minimum WRC) Engine : Flat four engine - cylinder head and cylinder block in aluminium Cubic capacity : 1994 cc Maximum power : 350 horsepower

**D** Einige Wochen vor dem Start der Rallye von Monte-Carlo 2001 bei privaten Tests erschienen, sorgte der neue Impreza WRC für einige Überraschungen, da es sich im Gegensatz zum vorhergehenden Modell um eine viertürige Limousine handelt. Die Fertigstellung dauerte viel länger als vorgesehen und nach einem Wettkampfpfänger wollte der Rennstall Subaru Prodrive bei der Tour de Corse 2002 (Korsika-Tour) das Potential des Wagens im Einsatz bestätigen haben. Die äußerst schwankenden Wetterbedingungen, die diese Rallye charakterisierten, überraschten die meisten Piloten der Weltmeisterschaft. Der Pilot der Nr. 10, Markko Martin gab wegen Aquaplaning beim zehnten Spezialdurchgang auf. Schließlich arbeitete sich Peter Solberg, am Steuer der Nr. 11 auf den fünften Platz in der Gesamtwertung vor und war damit erster nach 3 Peugeots und 1 Citroën. Dieser fünfte Platz bestätigte die bei der Rallye von Monte-Carlo festgestellten Qualitäten des Piloten sowie die des Subaru Impreza WRC, die sich von Rallye zu Rallye weiter bestätigen werden. Version « Asphalt » Tour de Corse 2002 Struktur : einschalige Limousine, Stahl- und Polyesterkarosserie Länge : 4,34 m Breite : 1,77 m Höhe : 1,39 m Eigengewicht : 1230 kg (Minimum WRC) Motor : 4 gegenüberliegende, abgeflachte Zylinder 2 x 2 und Zylinderköpfe aus Aluminium Motorhubraum : 1994 cm<sup>3</sup> Leistung : 350 PS

**E** Apareció en entrenamientos privados unas semanas antes de la salida del Rally de Monte-Carlo 2001, la nueva Impreza WRC fue una sorpresa, ya que se trataba de una berlina cuatro puertas, contrariamente al modelo anterior. Su puesta a punto fue mucho más larga de lo previsto y, después de un año de competición, la escudería Subaru Prodrive deseaba confirmar, durante la Vuelta a Córcega 2002, el potencial del coche sobre el asfalto. Las condiciones meteorológicas sumamente variables que han caracterizado al rally sorprendieron a todos los pilotos de la plataforma del Campeonato del Mundo. Piloto del N 10, Markko Martin abandonó por aquaplaning durante la décima especial. Finalmente, Peter Solberg, al volante del N 11, consiguió la quinta plaza de la general, después de tres Peugeot y un Citroën. Esta quinta plaza corrobora las cualidades propias del piloto, constatadas durante el Rally de Monte-Carlo, y las del Subaru Impreza WRC, cualidades que serán confirmadas rally tras rally. Versión «Asfalto» Vuelta a Córcega 2002 Estructura : Berlina monocoque, carrocería de acero y poliéster Longitud : 4,34 m Anchura : 1,77 m Altura : 1,39 m Peso en vacío : 1.230 kg (como mínimo WRC) Motor : 4 cilindros horizontales opuestos de 2 en 2, bloque y culatas de aluminio Cilindrada : 1.994 cm<sup>3</sup> Potencia : 350 CV

**NL** De nieuwe Impreza WRC verscheen voor de eerste keer in privé-proefritten, enkele weken voor de start van de rally van Monte-Carlo in 2001. Het was een grote verrassing: in tegenstelling tot het vorige model is de nieuwe versie een vierdeursauto. Het aftellen duurde veel langer dan verwacht en, na één jaar competitie, wilde de renstal Subaru Prodrive het vermogen van de auto op asfalt bevestigen tijdens de Tour de Corse 2002. De uiterst wisselvallige weersomstandigheden tijdens de rally verrasten alle deelnemende piloten van het Wereldkampioenschap. Na aquaplaning tijdens de tiende klasseringsproef gaf Markko Martin, bestuurder van nr. 10, op. Uiteindelijk kwam Peter Solberg, aan het stuur van nr. 11, terecht op een vijfde plaats in het algemeen klassement, na 3 Peugeots en 1 Citroën. Deze vijfde plaats bevestigde de kwaliteiten van de bestuurder, die al tot uitring kwamen tijdens de rally van Monte Carlo, maar ook die van de Subaru Impreza WRC. Deze werden nog eens bevestigd tijdens alle volgende rally's. Versie «Asfalt» Tour de Corse 2002 Structuur : Vierdeursauto met zelfdragend koetswerk, stalen en polyester carrosserie Lengte : 4,34 m Breedte : 1,77 m Hoogte : 1,39 m Leeggewicht : 1230 kg (minimum WRC) Motor : boxermotor met 4 cilindrs, motorblok en cilinderkoppen in aluminium Cilinderinhoud : 1994 cm<sup>3</sup> Vermogen : 350 PK

**GR** Κάνοντας τις εμφάνισή του στα έκδικτα δοκιμαστικά μερικά εβδομάδες πριν την έναρξη του rally Monte Carlo 2001, το νέο Impreza WRC προκάλεσε μια κάποια έκπληξη, εφόσον, σε αντίθεση με το προηγούμενο μοντέλο, επρόκειτο για τετράθυρο μπριζάνι. Η τελειοποίησή του θα είναι πολύ πιο μακροχρόνια απ' ότι είχε προβλεφθεί, και ύστερα από ένα χρόνο συμμετοχής σε αγώνες, η ομάδα Subaru Prodrive επιθυμεί να επιβεβαιώσει, κατά τη διάρκεια του Γύρου της Κορσικής 2002, τις ικανότητες του αυτοκινήτου στην ασφάλτο. Οι εξαιρετικά ασταθείς μετεωρολογικές συνθήκες που χαρακτηρίζουν το rally εξέπληξαν το σύνολο των οδηγών του Πανκοσμίου Πρωταθλήματος. Οδηγός του N-10, ο Markko Martin εγκατέλειψε λόγω υδρολίσθησης κατά τη δέκατη ειδική. Τελικά, ο Peter Solberg, στο τιμόνι του N11 πήγαινε την πέμπτη θέση της γενικής, πρώτος μετά από 3 Peugeot και 1 Citroën. Η πέμπτη αυτή θέση επιβεβαίωσε τις ικανότητες του οδηγού, οι οποίες διαπιστώθηκαν κατά τη διάρκεια του rally Monte Carlo, καθώς και εκείνες του Subaru Impreza WRC, ικανότητες που θα επιβεβαιώνονταν σε κάθε αγώνα.

Εκδόση για Ασφαλή Γύρος της Κορσικής 2002 Κατασκευή: Μπριζάνια μονοκόμματη, αμιζωμα από χάλυβα και πολυεστέρα Μήκος : 4,34 m Πλάτος : 1,77 m Ύψος : 1,39 m Βάρος κενό : 1230 κ (ελάχιστο WRC) Κινητήρας : κιλινδρος επίπεδοι εν σειρά, κιλινδρος και κεφαλή αμιάνιου Κυβισμός : 1994 cm<sup>3</sup> Ιπποδύναμη : 350 ίπποι

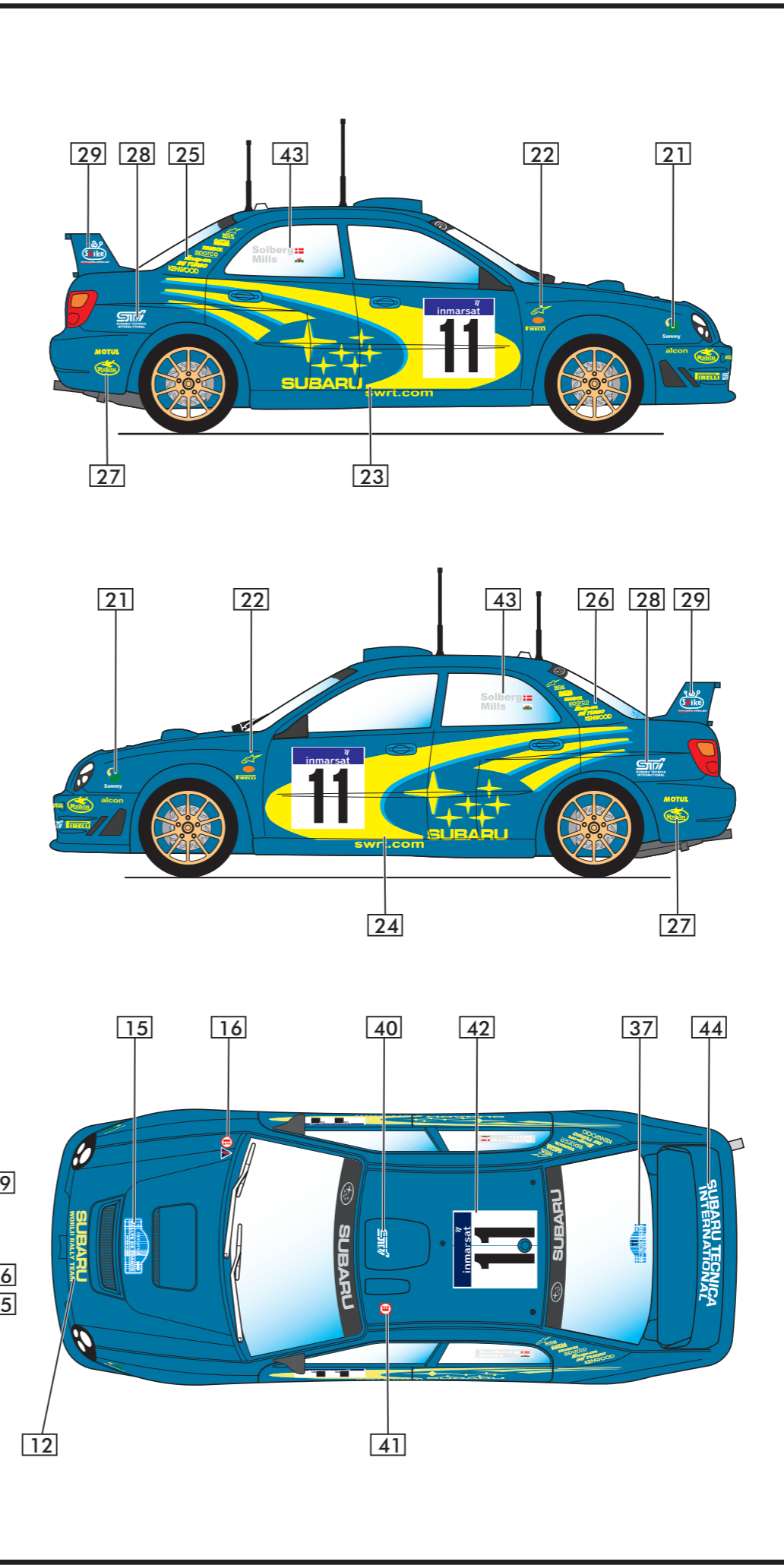
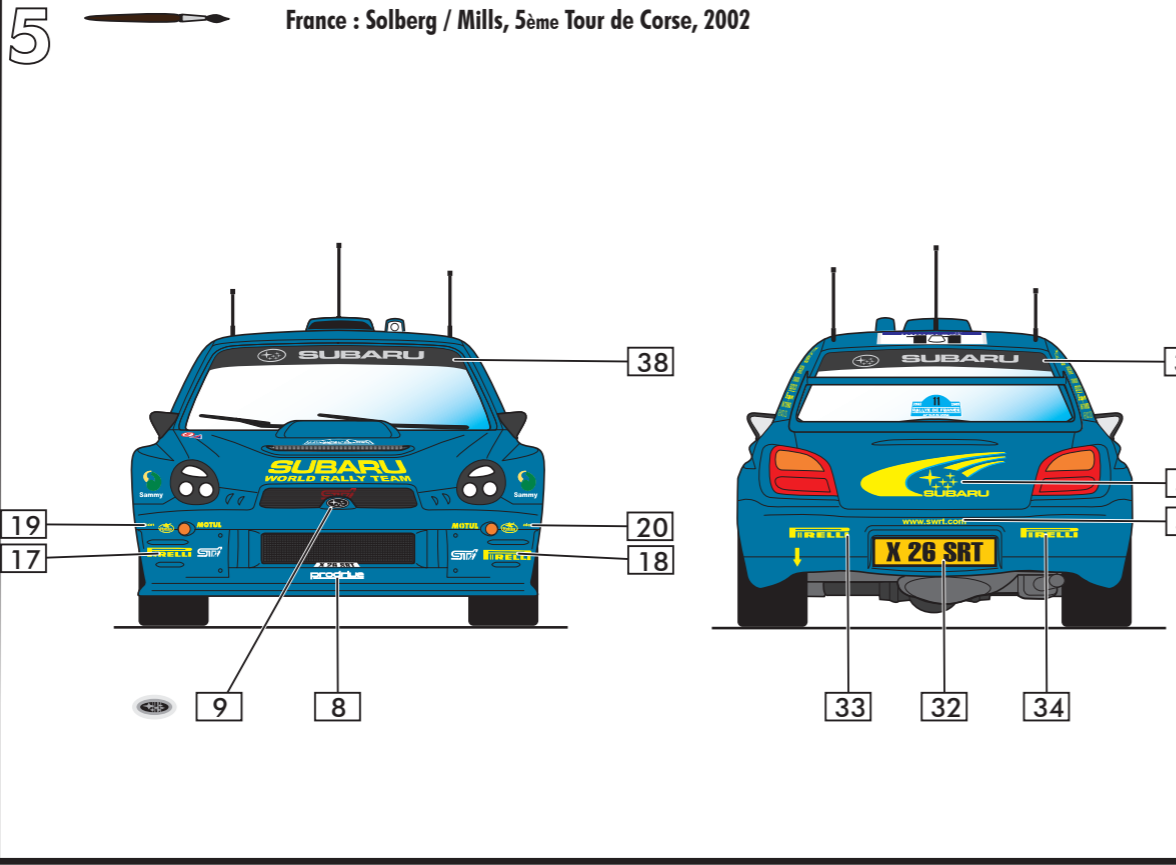
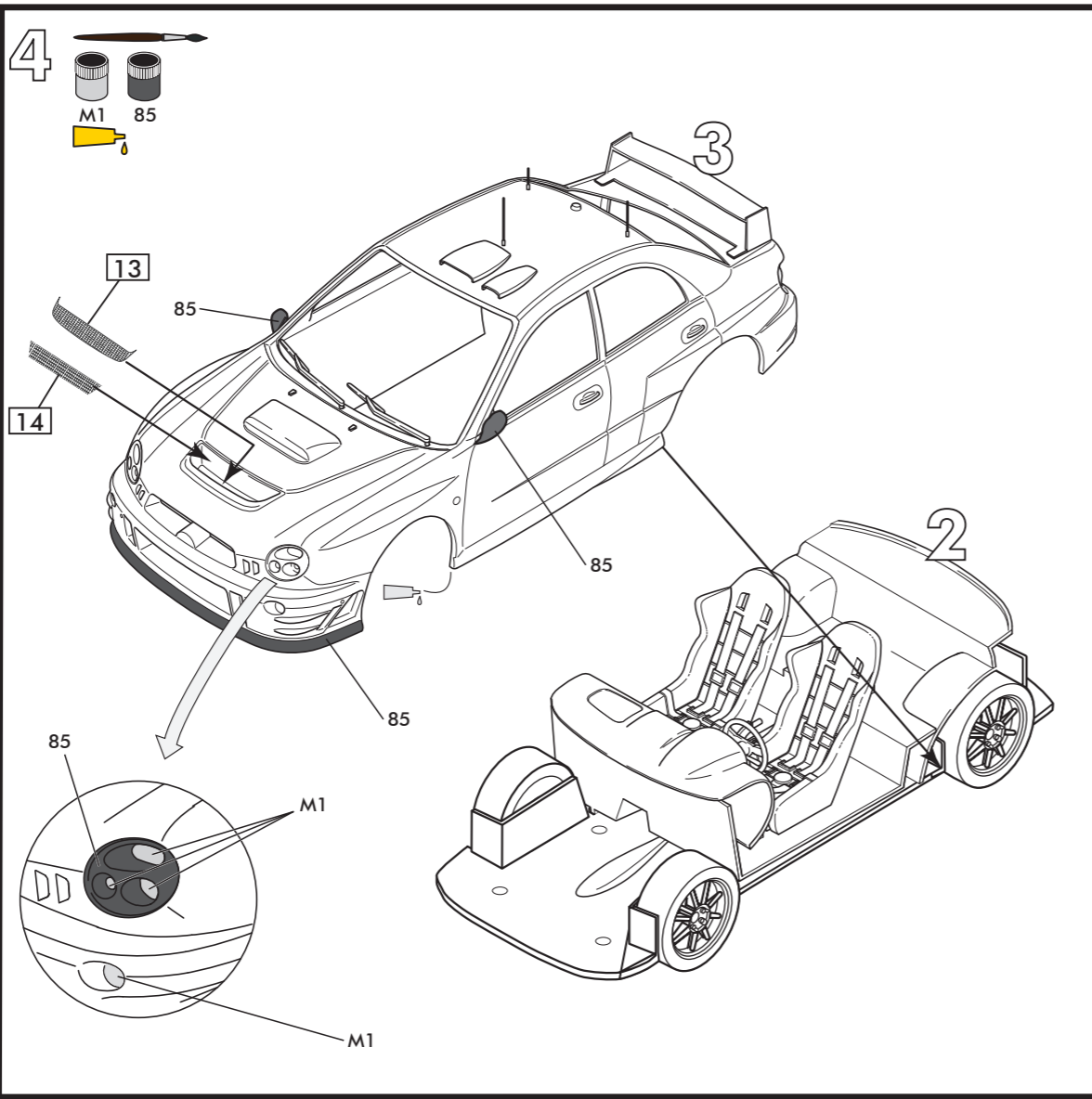

**I** Apparue durante le prove private poche settimane prima del rally di Monte-Carlo 2001, la nuova Impreza WRC provocò una certa sorpresa. Si trattava di una berlina quattro porte, contrariamente al precedente modello. La sua messa a punto doveva essere molto più lunga del previsto. Dopo un anno di competizione, la scuderia Subaru Prodrive ha voluto confermare, durante il Giro di Corsica 2002, il potenziale della macchina su asfalto. Le condizioni meteorologiche estremamente variabili durante il rally hanno sorpreso l'insieme dei piloti che hanno partecipato al Campionato del Mondo. Pilota della N. 10, Markko Martin si ritirò dalla gara a seguito di problemi di aquaplaning durante la decima tappa speciale. Peter Solberg, alla guida della N. 11, si collocò al quinto posto della classifica generale, primo dopo 3 Peugeot ed 1 Citroën. Questo quinto posto ha confermato le qualità del pilota constatate durante il rally di Monte-Carlo e quelle della Subaru Impreza WRC, qualità che saranno poi confermate rally dopo rally. Versione «Asfalto» Giro di Corsica 2002 Struttura : Berlina monocoque, carrozzeria acciaio e poliestere Lunghezza : 4,34 m Larghezza : 1,77 m Altezza : 1,39 m Peso a vuoto : 1230 kg (minimo WRC) Moteur : 4 cilindri contrapposti 2 a 2, blocco e testate in alluminio Cilindrata : 1994 cm<sup>3</sup> Potenza : 350 CV

**P** Apresentado em ensaios privados algumas semanas antes do inicio do rali de Monte-Carlo de 2001, o novo Impreza WRC provocou uma certa surpresa, tratando-se de uma berlina de quatro portas, ao contrário do seu antecessor. O seu aperfeiçoamento será muito mais longo que o previsto e, após um ano de competição, a escuderia Subaru Prodrive pretendia confirmar o potencial da viatura no asfalto durante a Volta à Córsega de 2002. As condições meteorológicas extremamente variáveis que caracterizaram o rali surpreenderam todos os pilotos, especialmente os que participam no Campeonato do Mundo. O piloto do N.10, Markko Martin abandonou a prova devido a uma aquaplanagem durante a décima prova especial. Por fim, Peter Solberg, ao volante da N.11, subiu ao quinto lugar da classificação geral, primeiro a seguir a 3 Peugeot e um Citroën. Este quinto lugar confirmou as qualidades intrínsecas do piloto - já constatadas durante o Rali de Monte Carlo - e as qualidades do Subaru Impreza WRC, qualidades essas que serão confirmadas a medida que forem decorrendo as competições. Versão «Asfalto» Volta à Córsega, 2002 Estrutura : Berlina monocoque, carroçaria de aço e poliéster Comprimento : 4,34 m Largura : 1,77 m Altura : 1,39 m Tara : 1.230 kg (mínimo no WRC) Motor : 4 cilindros opostos, 2 por 2, bloco e cabeças do motor em alumínio Cilindrada : 1994 cm<sup>3</sup> Potência : 350 CV

**DK** Den nye Impreza WRC dukkede op under private forsøg nogle uger før Monte Carlo Rallyet 2001 og skabte en vis overraskelse, da det drejede sig om en sedan med fire døre i modsætning til den tidligere model. Den indklaring tager meget længere tid end forventet og efter et års konkurrence densur Subaru Prodrive teamet at bekræfte bilens potentiale på asfalt under Tour de Corse 2002. De meget veksellende meteorologiske forhold, som har kendetegnet rallyet, overraskede alle piloterne, som deltog i Verdensmesterskaberne. Piloten i Nr. 10, Markko Martin, opgav på akvaplaning i den tiende specialprøve. Det lykkedes Peter Solberg ved rattet i Nr.11 at komme op på en femteplads sammenlagt efter 3 Peugeot og 1 Citroën. Denne femteplads bekræftede pilotens egne kvaliteter, som blev konstateret ved Monte Carlo Rallyet, og kvaliteten hos Subaru Impreza WRC som senere er blevet bekræftet igen og igen i de efterfølgende rallyer.

«Asfalt» udgave, Tour de Corse 2002 Struktur : Sedan monokal, karosseri i stål og polyester Længde : 4,34 m Breddre : 1,77 m Höjde : 1,39 m Tom vøgt : 1230 kg (minimum WRC) Motor : 4 cylindrer på den flade side modsat 2 og 2, blok og cylinderhoved i aluminium Cylindervolumen : 1994 cm<sup>3</sup> Drivkraft : 350 CV

**SF** Pari viikkoa ennen Monte-Carlo 2001 rallia yksityiskohtainen ilmestynyt uusi Impreza WRC herätti hämmästyystä koska kysymyksessään on edellisestä mallista poikkeava neliovinen umpiauto. Sen tarkentaminen tulee kestämään ennakoitua pitempään ja vuoden kestävä kilpailukauden jälkeen Subaru Prodrive-värikkö halusi vahvistaa vuoden 2002 Korsikan ympäriajon auton mahdollisuuden bitumilla. Rallille ominaiset, hyvin vaihtelevat sääolosuhteet yllättivät monet maailmanmestruussarjan ralliautoilijat. N10, Markko Martin keskeytti kymmenennellä aikooosuudella vesilitrin johdosta. Lopuksi ajokun N11 rattissa oleva Peter Solberg nousi yleisluokan viidennelle sijalle 3 Peugeotin ja 1 Citroënin jälkeen. Tämä viides sija vahvisti Monte Carlo-rallissa havaitun pitävyyden sekä Subaru Impreza WRC:n ominaisuudet, jotka osoittautuivat oikeiksi rallytoisensa jälkeen.

Versio «Asphalt» Tour de Corse 2002 Rakenne : Umpiautokorirakenne, teräs- ja polyesterikorri Pituus : 4,34 m Leveys : 1,77 m Korkeus : 1,39 m Tyhjääpoino : 1230 kg (WRC vähintään) Moottori : 4-sylinterinen pareittain vastatusten, pesä ja sylinterin kansi alumiinia Ikkuntilavuus : 1994 cm<sup>3</sup> Teho : 350 CV

**N** Den nye Impreza WRC som ble vist ved private prøvekjøring bare noen uker før Rally Monte Carlo 2001, skapte en viss overraskelse da den, i motsetning til den forrige modellen, viste seg å være en fireårs sedan. Innstillningene og justeringene viste seg å ta lengre tid enn forventet, og etter et års konkurransekjøring ønsket Subaru Prodrive-stallen å bekræfte bilens potentiale på asfalt under Rally Korsika 2002. De ekstremt varierende, meteorologiske forholdene som dette rallyet led under, kom som en overraskelse på alle deltakerne i Verdensmesterskapet. Piloten av bil nr. 10, Markko Martin brøt etter vannplaning under den tiende special-etappen. Det var til slutt Peter Solberg, bak rattet på bil nr. 11, som tok femteplassen sammenlagt, som den første etter 3 Peugeot'er og 1 Citroën. Denne femteplassen bekreftet både pilotens og bilens kjøreegenskaper som allerede hadde blitt konstateret under Rally Monte Carlo. Kvalitetene og egenskapene til denne Subaru Impreza WRC vil nå bare bli bekreftet i rally etter rally. «Asfalt»-versjon Rally Korsika 2002 Struktur : Enkel sedan, karosseri i stål og polyester Længde : 4,34 m Breddre : 1,77 m Höjde : 1,39 m Egenvekt : 1230 kg (minimum WRC) Motor : 4-sylindret boksemotor, blok og topplokk i aluminium Slagvolum : 1994 cm<sup>3</sup> Effekt : 350 HK

**S** När den dök upp vid privata tester några veckor före starten av Monte-Carlo-rallyt 2001, överraskade den nya Impreza WRC en del deltagare, eftersom den var en fyrdörrars personbil, i motsats till den tidigare modellen. Innfrimningen av den tar mycket längre tid än det var tänkt, och efter ett års tävlande, ville stallet Subaru Prodrive vid Tour de Corse 2002 bekräfta bilens potential på asfalt. De extremt varierade väderförhållanden som kännetecknade rallyt förvånade alla VM-förarna. Föraren av nr 10, Markko Martin bröt efter vattenplaning på den andra specialsträckan. Slutligen körde Peter Solberg, vid rattet på nr 11 upp sig till femte plats i sammandraget, efter 3 Peugeot och 1 Citroën. Denna femteplats bekräftar förarens egen kapacitet som konstaterades vid Monte Carlo-rallyt, och kapaciteten hos Subaru Impreza WRC, som kommer att bekräftas undan för undan i kommande rallyn.

Versio «Asfalt» Tour de Corse 2002 Stomme : Halvkombi, karoseri stål och polyester Längd : 4,34 m Bredd : 1,77 m Höjd : 1,39 m Tomvikt : 1230 kg (minimum WRC) Motor : 4-cylindrar platt utförande satta 2 och 2 mot varandra, block och cylinderhuvud av aluminium Cylindervolumen : 1994 cm<sup>3</sup> Effekt : 350 hk