

F Le North-American Mustang est considéré comme le meilleur avion de chasse monoplace à moteur à pistons de la Deuxième Guerre Mondiale. La rapidité de sa conception constitua déjà un record: les britanniques le construisirent en 117 jours en 1940! Mais il fallut attendre qu'il soit équipé d'un moteur Rolls-Royce Merlin et qu'il vole avec les bombardiers de l'US Army Air Force pour constater sa redoutable efficacité.

GB The North American Mustang is considered to be the best piston-engined single-seater fighter plane of the second world war. The speed of its design was in itself a record: British workmen built one in 117 days in 1940! But only after it had been fitted with a Rolls-Royce Merlin engine and flown with the US Army Air Force bombers was its deadly efficiency fully recognised.

D Der North-American Mustang gilt als das beste einsitzige Jagdflugzeug mit Zweikolbenmotor während des Zweiten Weltkriegs. Allein die Schnelligkeit bei seiner Entwicklung stellte einen Rekord dar: die Engländer benötigten für ihre Konzeption 1940 nur 117 Tage! Aber sie mußte erst mit einem Rolls-Royce-Merlin-Motor ausgerüstet werden und mit den Bombern der US Army Air Force fliegen, um ihre Schlagkraft zu beweisen.

E El North-American Mustang está considerado como el mejor avión de caza monoplace a motor con pistones de la Segunda Guerra Mundial. La rapidez de su diseño ya fue todo un récord: los británicos lo construyeron en 117 días en 1940. Pero hubo que esperar hasta que estuviera equipado con un motor Rolls-Royce Merlin y volara con los bombarderos de U.S. Army Air Force para comprobar su temible eficacia.

NL De North-American Mustang wordt beschouwd als het beste eenpersoons jachtvliegtuig met zuigermotor van de Tweede Wereldoorlog. De snelheid waarmee het toestel ontworpen werd, vormde op zich al een record: de Britten bouwden het vliegtuig in 1940 in 117 dagen! Maar toen het toestel voor zien werd van een Rolls-Royce Merlin motor en het samen ten strijde trok met de bommenwerpers van de U.S. Army Air Force kwam de doeltreffendheid van het vliegtuig pas echt volledig tot uiting.

GR Το North-American Mustang θεωρείται το καλύτερο μονοθέσιο καταδιωκτικό, με μηχανή με πίδακα του β' παγκοσμίου πολέμου. Η ταχύτητα της δημιουργίας του ήταν ήδη ένα ρεκόρ. Οι Άγγλοι το κατασκεύασαν σε 117 μέρες το 1940. Αλλά μόνο όταν το εξοπλίσαν με μια μηχανή Rolls-Royce και ο έπαινος με τα βομβαρδιστικά της US-Air force, κατάλαβαν την τρομακτική του αποτελεσματικότητα.

1/72

P-51D MUSTANG

80268

80268-076

PEINTURES RECOMMANDEES / RECOMMENDED PAINTS



11
Argent
Silver
Silber



24
Jaune entraînement mat
Matt trainer yellow
Matt-Trainer-Gelb



33
Noir mat
Matt black
Mattschwarz



34
Blanc mat
Matt white
Mattweiss



56
Aluminium
Aluminium
Aluminium



80
Vert pré mat
Matt grass green
Matt-Grasgrün



86
Olive claire mat
Matt light olive
Matt-Helloliv

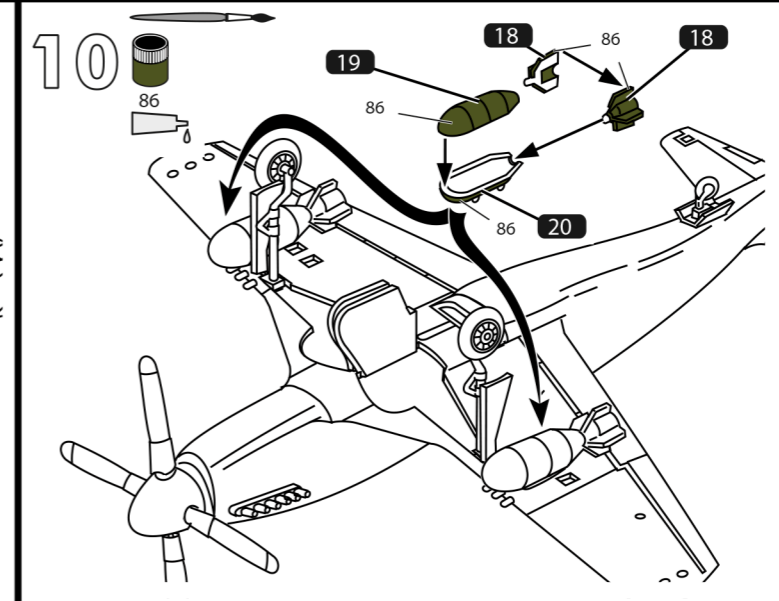
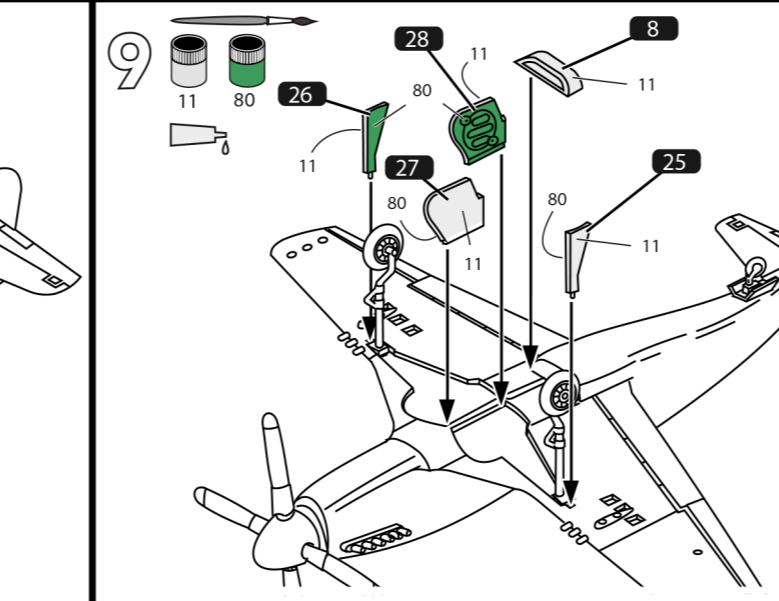
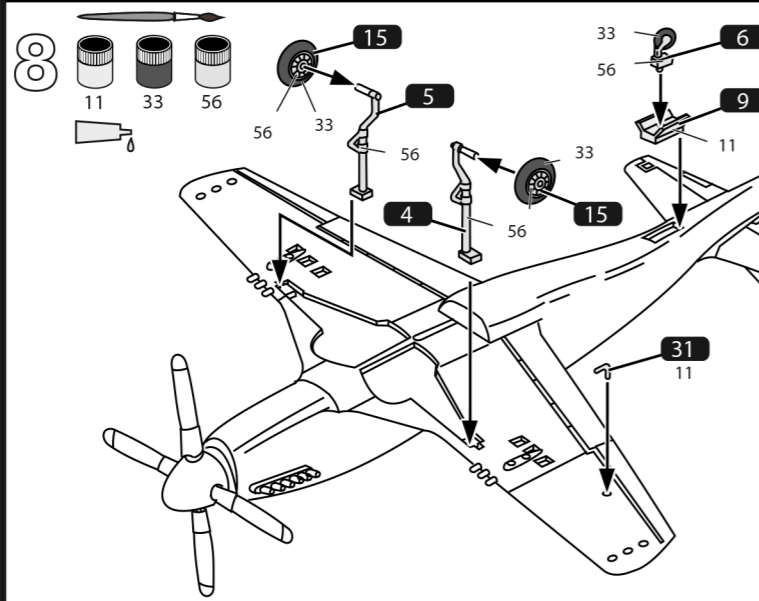
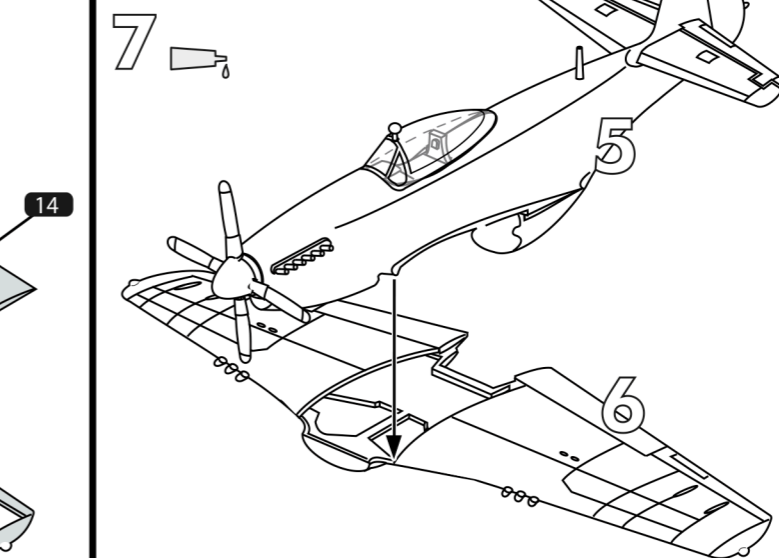
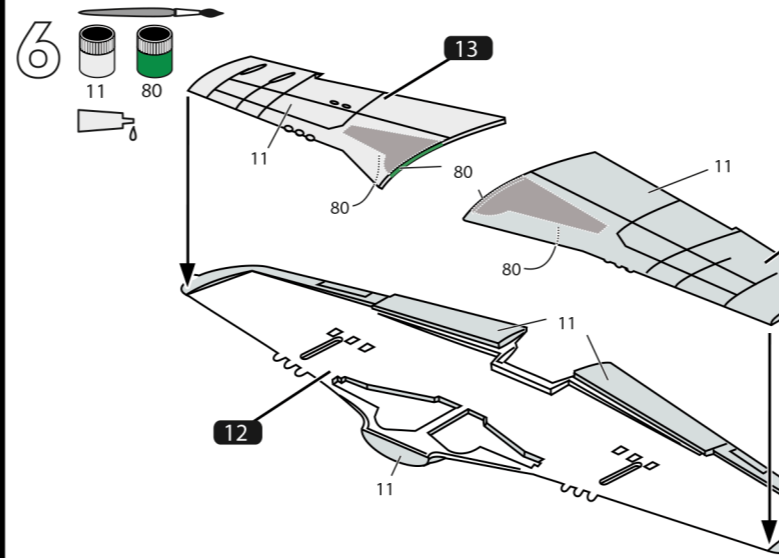
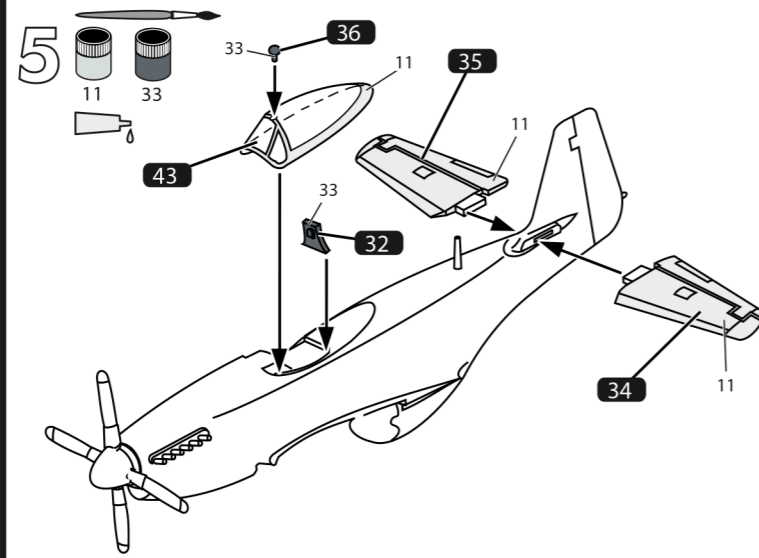
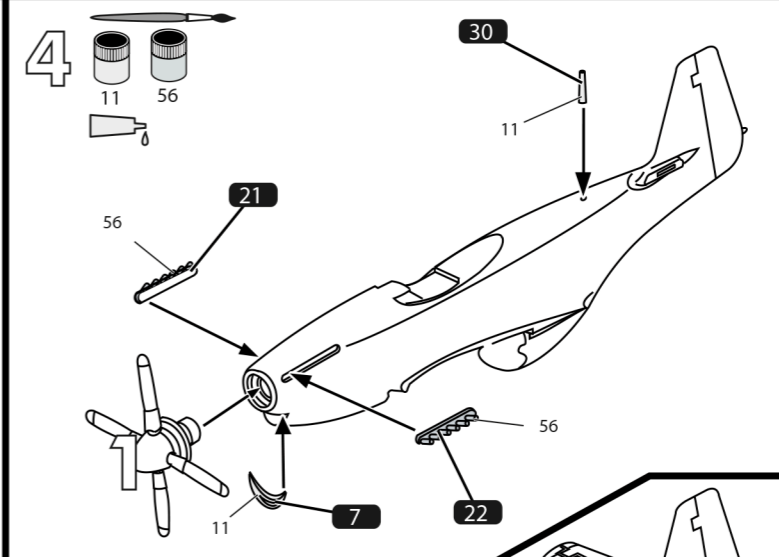
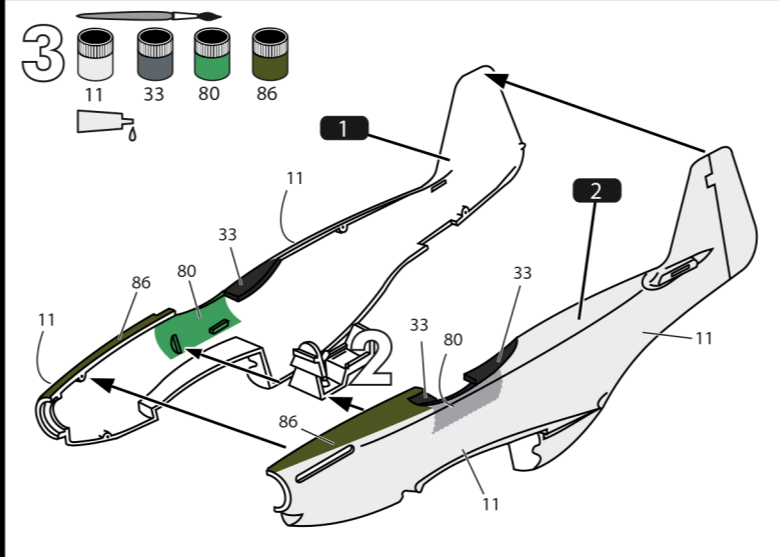
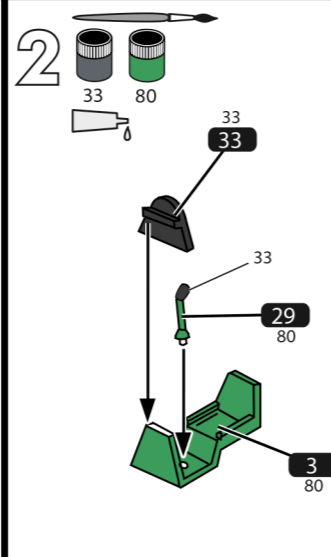
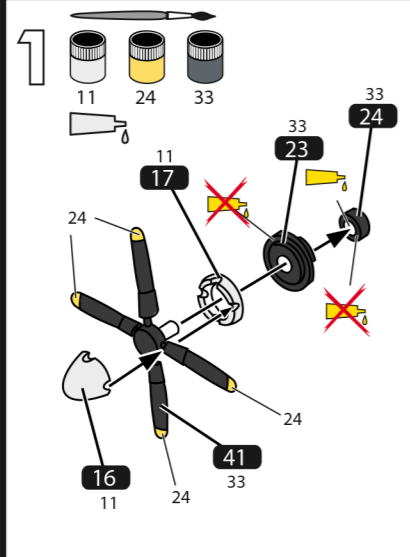

I Il North-American Mustang è considerato come il migliore aereo da caccia a pistoni della Seconda Guerra Mondiale. La rapidità della sua concezione è già di per sé stessa un record e gli inglesi, nel 1940, lo costruiscono in solo 117 giorni! Si è dovuto però aspettare che fosse munito di un motore Rolls-Royce Merlin e che volasse in formazione con i bombardieri americani della Air Force, per mettere in evidenza la sua temibile efficacia.

P O North-American Mustang é considerado como o melhor avião de caça monolugar a motor de pistões da Segunda Guerra Mundial. A rapidez da sua concepção constituiu um recorde: os britânicos construíram-no em 117 dias em 1940! Mas foi preciso esperar que ficasse equipado com um motor Rolls-Royce Merlin e voasse com os bombardeiros da US Army Air Force para obter ver a sua terrível eficácia.

DK North-American Mustang betragtes som den bedste ensædede jagermaskine med stempelmotor under Anden Verdenskrig. Alene den korte konstruktions tid var noget af en rekord, for englænderne byggede den på kun 117 dage i 1940! Men den skulle først forsynes med en Rolls-Royce Merlin-motor og flyve sammen med U.S. Army Air Force's bombefly, inden man rigtig kunne vurdere, hvor frygtindgydende effektiv den var.

SF Pohjois-amerikkalaista Mustangia pidetään toisen maailmansodan parhaimpana mäntämootorilla varustettuna yksipoikkaisena lentokoneena. Sen nopea suunnittelu oli jo itsessään ennätys; britit rakensivat sen 117 päivässä vuonna 1940! Mutta vasta kun siihen oli asennettu Rolls-Royce Merlin-moottori ja se lensi Yhdysvaltojen lentovoimien pommikoneiden kanssa, voitiin todeta sen pelottava teho.

N North-American Mustang regnes for den beste enseters jageren med stempelmotor fra annen verdenskrig. Den korte tiden den ble laget på er i seg selv en rekord: Britene bygget den på 117 dager i 1940! Men først da den ble utstyrt med en Rolls Royce Merlin motor og fløy med U.S. Army Air Force bombefly, ble man klar over hvor fryktelig effektiv den var.

S North-American Mustang betraktas som det bästa enmotoriga jaktplanet med kolvmotor under andra världskriget. Det snabba konstruktionsarbetet för att ta fram det var redan det ett rekord: britterna konstruerade det på 117 dagar under 1940! Men det var inte förrän det utrustades med en Rolls-Royce-Merlin-motor och flög med U.S. Army Air Force's bombplan som man kunde konstatera dess fruktade effektivitet.

SERVICE CONSOMMATEURS



www.heller.fr

Pour toute demande de SAV, connectez-vous sur notre site www.heller.fr puis envoyez votre demande détaillée via l'onglet «NOUS CONTACTER». For any request of SAV(after-sales service), please connect on our website www.heller.fr then send us your detailed request via the «NOUS CONTACTER» tab.

HELLER HOBBY GmbH
Erlenbacher Str. 3
42477 - Radevormwald - GERMANY



-Lire attentivement les instructions de la notice.
-Read the instruction manual with care.
-Lesen Sie die Anweisungen sorgfältig durch.
-Leer atentamente las instrucciones del filete.
-Læs omhyggeligt brugsanvisningen.
-Lue tarkasti käyttöohjeet.
-Leggere attentamente le istruzioni d'uso.
-Lees de gebruikshandleiding aandachtig door.
-Ler atentamente as instruções do folheto.
-Les bruksanvisningen nøye.
-Läs noggr igenom instruktionssnotisen.
-Διαβάστε προσεκτικά το φύλλο οδηγίων.

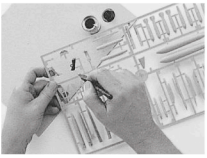

-Peindre les petites pièces sur leur support.
-Paint the small parts on their support.
-Streichen Sie die kleinen Teile auf deren Halterung an.
-Pintar las pequeñas piezas sobre su soporte.
-Mal de små dele på deres holder.
-Maalaa pienet osat alustallaan.
-Verniciare i pezzi piccoli dopo averli posti sul supporto relativo.
-Schilder de kleine onderdelen in het raamwerk.
-Pintar as pequenas peças sobre o suporte.
-Mal de små delene uten å lasne dem fra underlaget.
-Måla smådelarna på stativet innan Du tar loss dem.
-Βάψτε τα μικρά τεμάχια στο στηρίγμά τους.

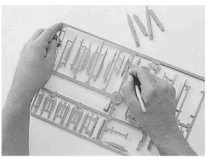

-Détacher les pièces selon l'ordre de montage.
-Detach the parts in the order of assembly.
-Lösen Sie die Teile in Montage Reihenfolge.
-Desprender las piezas según el orden de montaje.
-Lösen delene i montage rekkefølgen.
-Irrota osat kokonaisuutena silyksessä.
-Staccare i pezzi secondo l'ordine di montaggio.
-Maak de onderdelen los volgens de montagevolgorde.
-Desencaisar as peças respeitando o ordem de montagem.
-Løsn delene i overensstem melse med rekkefølgen for monteringen.
-Løsgör delarna i monteringsordning.
-Αποσπείστε τα τεμάχια ολοκληρώνοντας τη σειρά με την οποία πρέπει να συναρμολογηθούν.

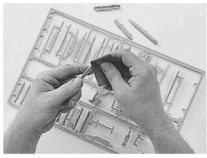

-Poncer les points d'attache.
-Sand the attaching points.
-Schleifen Sie die Befestigungsstellen.
-Alisar los puntos de ajuste.
-Slip fastgørelsespunkterne.
-Hio kiinnityskäriet.
-Levigare i punti di attacco.
-Schuur de hechtvlakken.
-Poliir os pontos de encaixe.
-Puss fastpunkterna.
-Sandrappra fästpunkterna.
-Τρίψτε τα σημεία σύνδεσης.

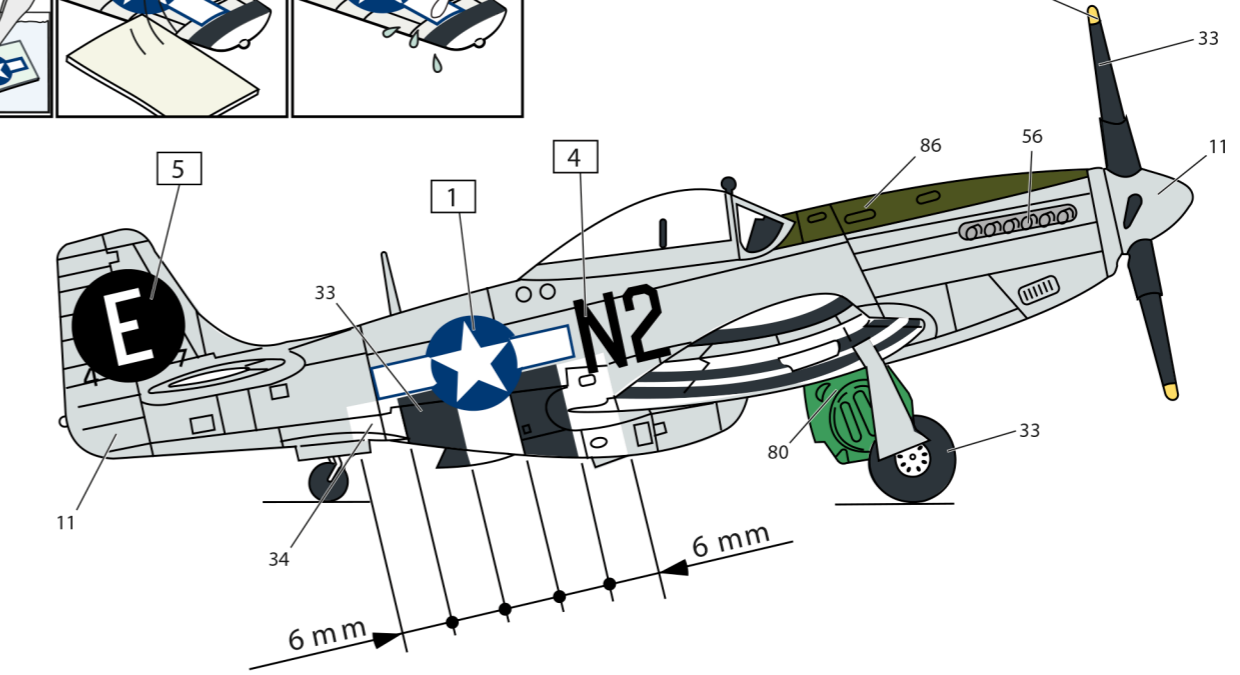
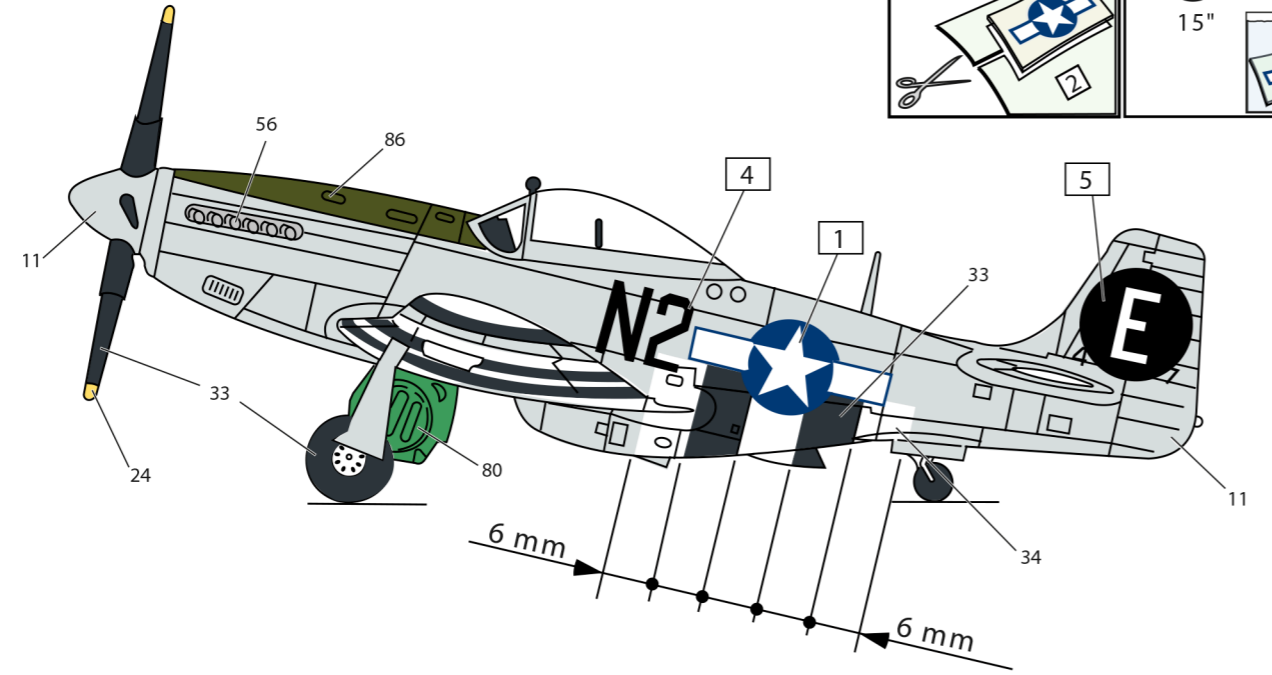
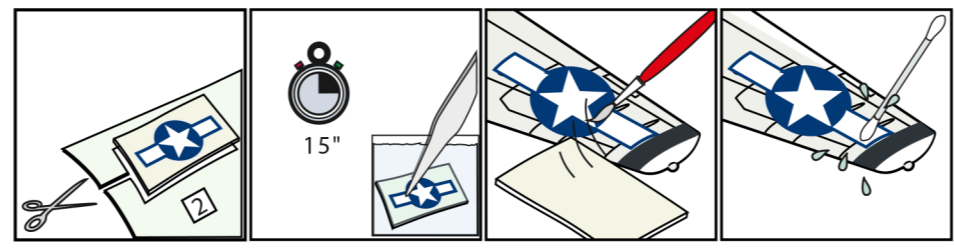
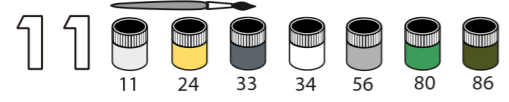

P-51D MUSTANG, 383rd FS, 364th FG, Honington, Grande-Bretagne, 1944
P-51D MUSTANG, 383rd FS, 364th FG, Honington, United Kingdom, 1944

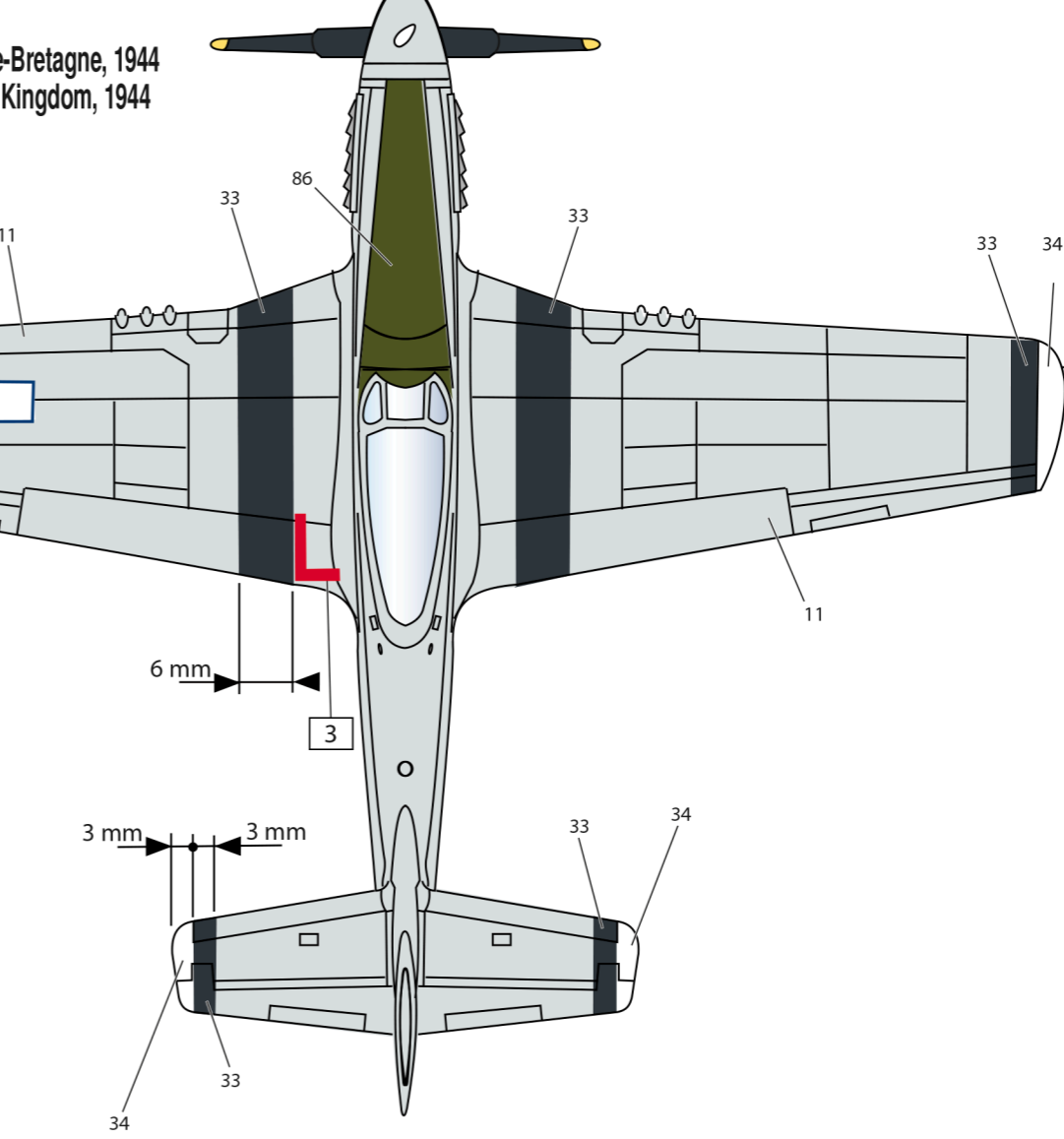
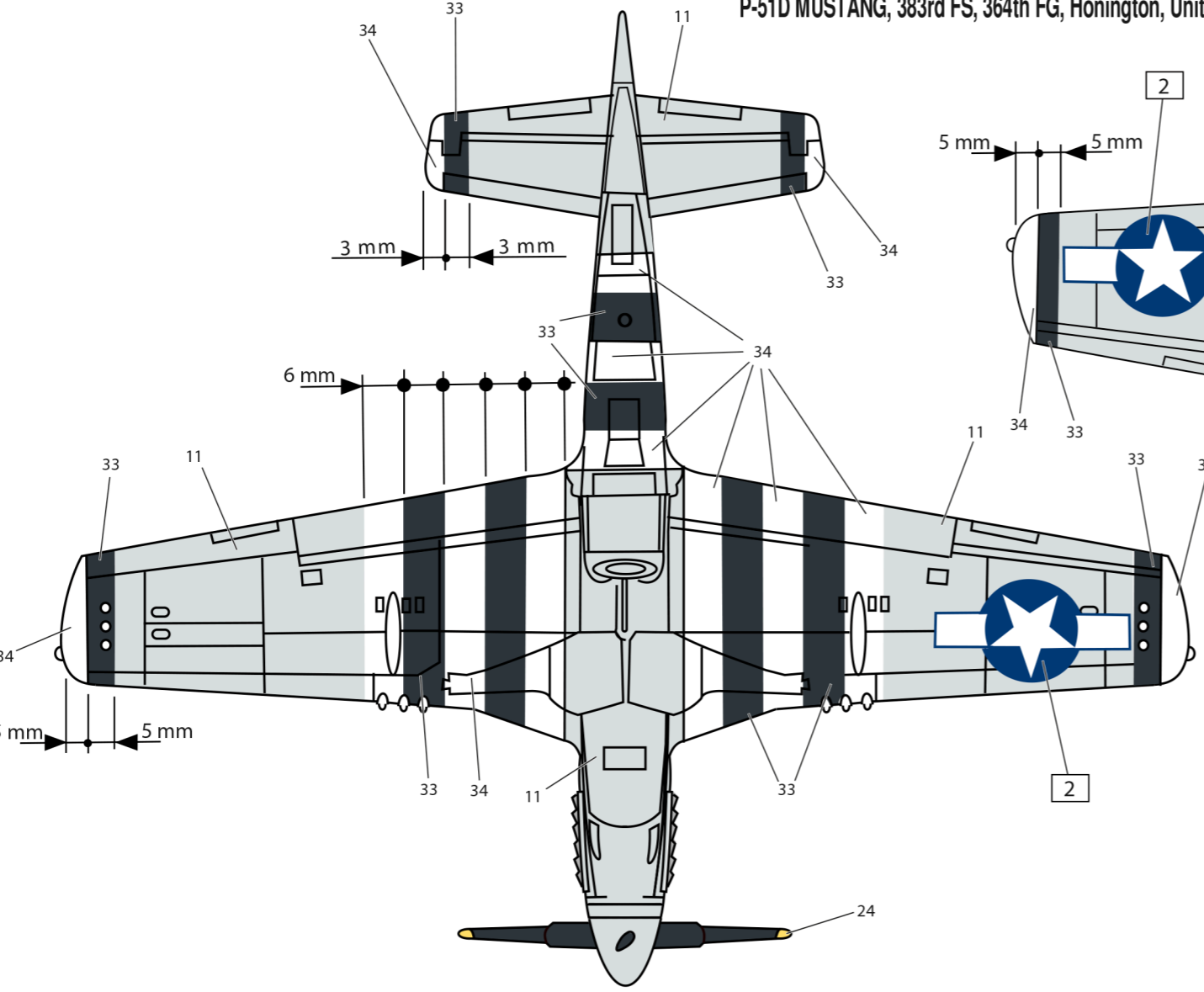

-Retoucher les points d'attache des pièces déjà peintes.
-Touch up the attaching points of painted parts.
-Reichen Sie die Befestigungspunkte der bereits angestrichenen Teile nach.
-Retocar los puntos de ajuste de las piezas ya pintadas.
-Afpuðs fastgørelsespunkterne på de malede dele.
-Käsittele uudelleen jo maalattujen osien kiinnityskäriet.
-Ritoccare i punti d'attacco dei pezzi già verniciati.
-Werk de hechtvlakken van de reeds geschilderde delen bij.
-Retocar os pontos de encaixe das peças já pintadas.
-Frisk opp malingen på fe stepunktene til deler som alle rede er malt.
-Bättra på fästpunkterna på de redan målade delarna.
-Ρετουσαρίστε τα σημεία σύνδεσης των τεμαχίων που έχουν βαφεί.

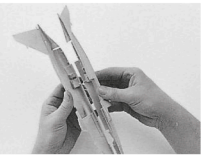

-Simuler l'assemblage.
-Simulate the assembly.
-Simulieren Sie die Montage.
-Simulare un ensamblaje.
-Simuler samlingen.
-Asettele osat kohdakkain.
-Simulare l'assiemeaggio.
-Pss, alvorens te lijmen.
-Simular a montagem.
-Foreta en prøvemøntering.
-Simulera monteringen.
-Κάντε μία πρόβα συναρμολόγησης.



-Poncer la peinture ou le chrome avant d'appliquer la colle.
-Rub down the chromium paint before applying the glue.
-Schmirgeln Sie die Farbe oder den Chrom, bevor Sie den Kleber auftragen.
-Lijar la pintura o el cromo antes de aplicar la cola.
-Lak eller krom slibes, inden limen påføres.
-Io maali tai kromattu pinta ennen kuin levitet liiman.
-Levigare la vernice o la parte cromata prima di applicare la colla.
-Vest of chrom eerste schuren alvorens de lijm Operation te brengen.
-Lixar a pintura ou o cromo antes de aplicar a cola.
-Slip malingen eller kromlaget for du påfører limet.
-Putsa lacken eller kromen innan limmet läggs på.
-Τρίψτε τη βαφή ή το χρώμο πριν βάλετε την κόλλα.



-Utiliser la colle avec parcimonie.
-Use glue sparingly.
-Tragen Sie den Kleber stellenweise auf.
-Utilizar la cola con moderación.
-Använd moderat mängder lim.
-Käytä limaa sääsiällisesti.
-Utilizzare la colla con parsimonia.
-Maak spaarszaam gebruik van de lijm.
-Utilizar a cola com moderação.
-Var r nøyssom med limet.
-Använd klistret sparsamt.
-Χρησιμοποιήστε μικρή ποσότητα κόλλας.