

SPITFIRE MK XVIIE

80282 | 1/72

2	Número de fase Step number Schrittnummer	56	Référence de couleur Colour reference no Farbangabe
37	Número de pièce Part number Teilenummer	6	Referencia de color Número de decal Abziehbildnummer Número de calcomanía

Français

Par ses nombreux succès, le Spitfire demeure un des avions les plus célèbres de la Deuxième Guerre Mondiale. En 1943, pour accélérer la production de cet appareil, les moteurs sont fabriqués aux Etats Unis. Cela donne le modèle LF Mk XVI, surnommé le "roi des chasseurs". Sa silhouette élégante se reconnaît à son aile rognée, à sa verrière "goutte d'eau" et à sa dérive plus élancée.

Année de fabrication	1945
Quantité produite	20.351
Puissance	1.650 CV
Vitesse maximale	656 km/h
Envergure	11,22 m

English

Thanks to its numerous successes, the Spitfire is one of the most famous planes of the Second World War. In 1943, in order to increase production of these planes, the engines were manufactured in the USA. This led to the LF Mk XVI model, known as the "king of fighters". The elegant silhouette is easily recognized from the pared wings, teardrop windscreen and extra slender fin.

Year of construction	1945
Built quantity	20351
Power	1650 HP
Max. Speed	656 km/h
Wingspan	11.22 m

Deutsch

Dank ihrer zahlreichen Erfolge ist die Spitfire eines der berühmtesten Flugzeuge des Zweiten Weltkriegs. Um die Produktion dieser Flugzeuge zu erhöhen, wurden 1943 die Motoren in den USA hergestellt. So entstand das Modell LF Mk XVI, das als "König der Jäger" bezeichnet wird. Die elegante Silhouette ist leicht an den verkürzten Tragflächen, der tropfenförmigen Windschutzscheibe und dem besonders schlanken Seitenleitwerk zu erkennen.

Baujahr	1945
Gebaute Menge	20.351
Leistung	1.650 PS
Höchstgeschwindigkeit	656 km/h
Spannweite	11,22 m

80282-176

85
Noir de charbon satin
Coal Black Satin
Kohlenschwarz seidenmatt

66
Gris brun olive mat
Olive Drab Matt
Olivgrün matt

64
Gris clair mat
Light Grey Matt
Hellgrau matt

27
Gris mer mat
Sea Grey Matt
Seegräu matt

25
Bleu mat
Blue Matt
Blau matt

24
Jaune entraînement mat
Trainer Yellow Matt
Trainergelb matt

4
27
64

3
27
25
64

2
27
64

1
27
64

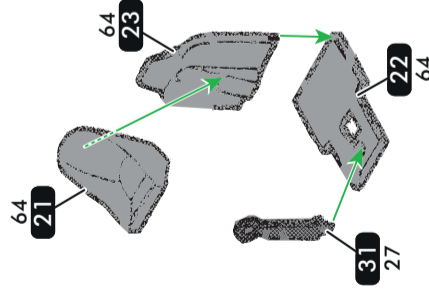
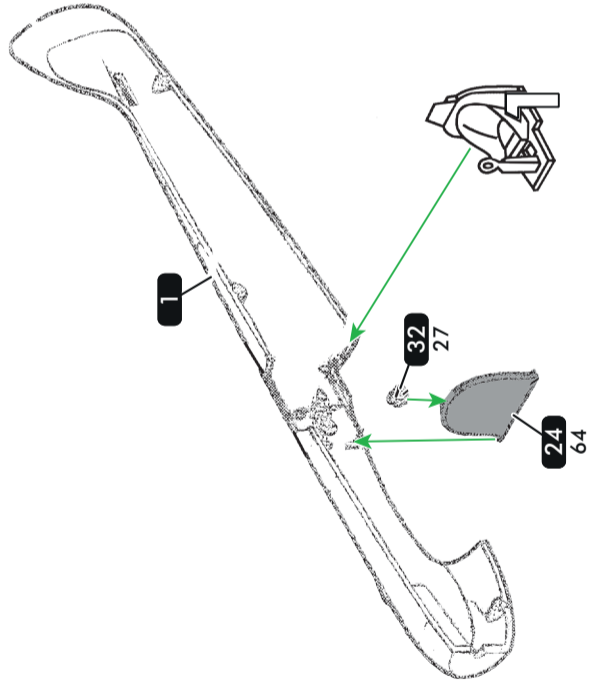
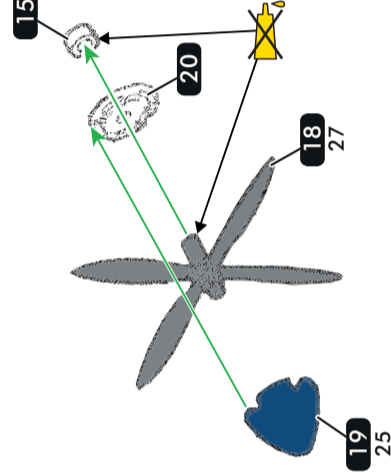
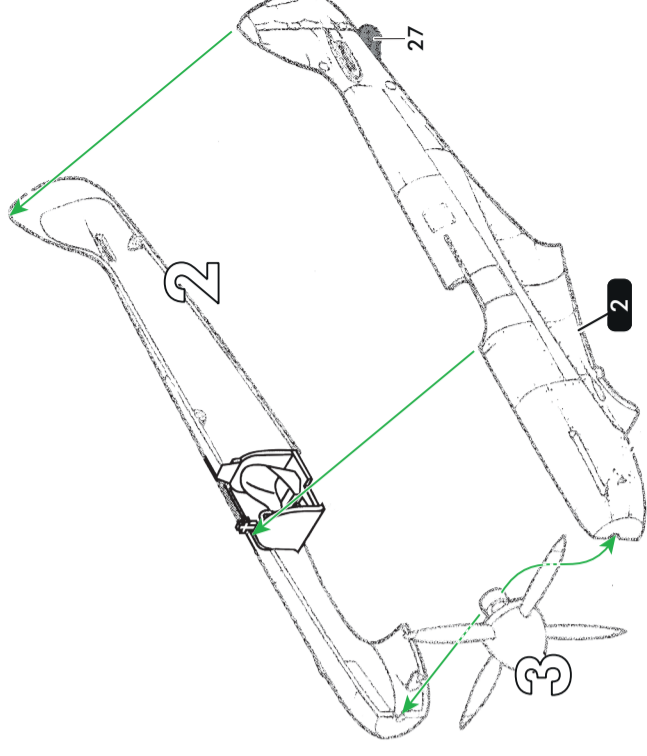

9
27
64

7
64
26
27
64

6
27
64

5
27
64

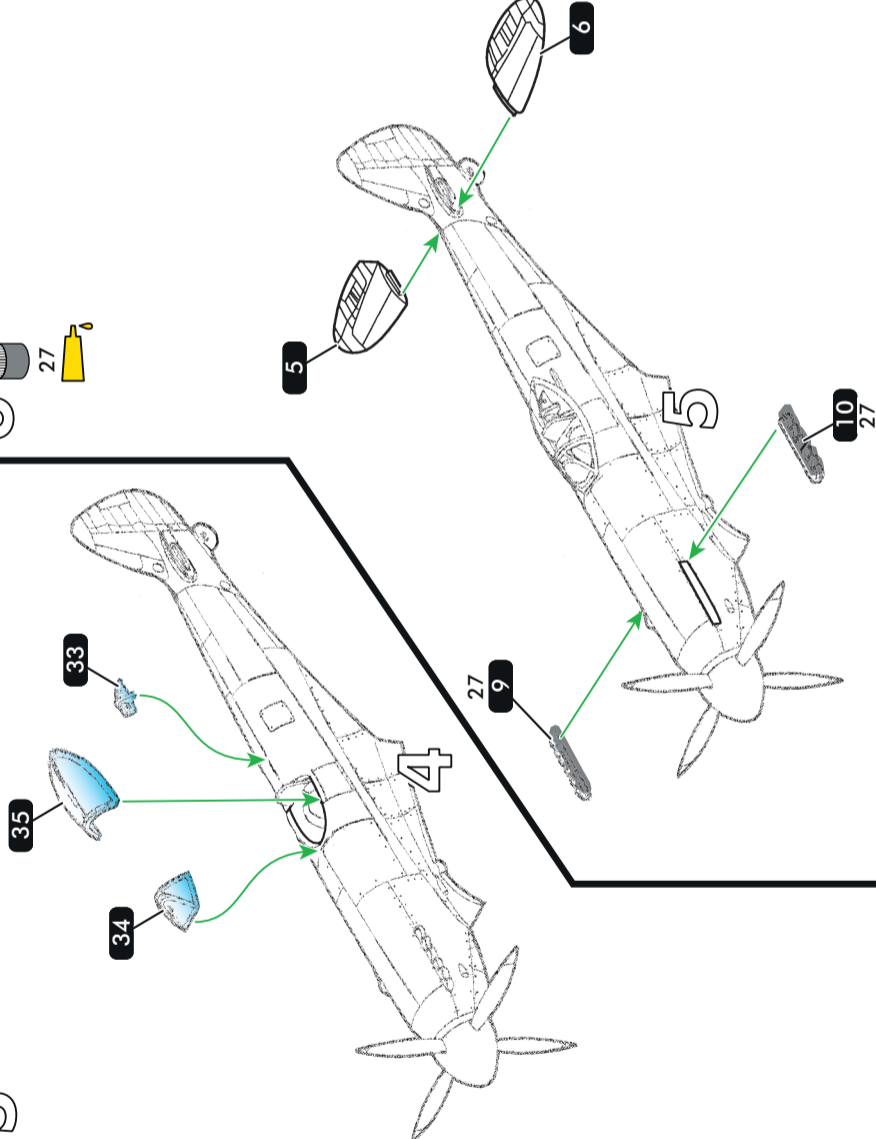
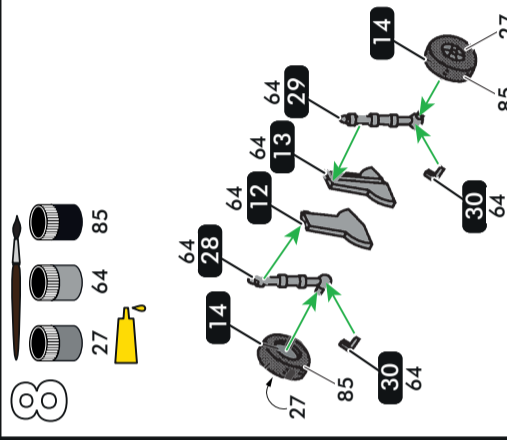
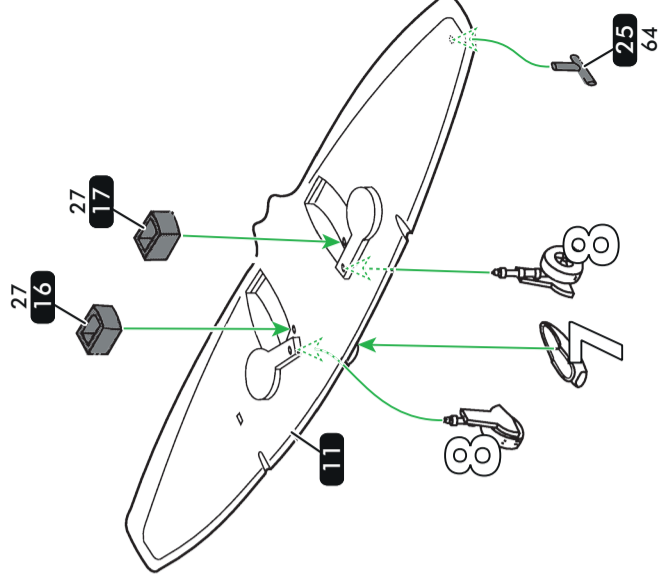

Español

Debido a sus numerosos éxitos, el Spitfire sigue siendo uno de los aviones más célebres de la Segunda Guerra Mundial. En 1943, para acelerar la producción de estas máquinas, los motores se fabricaron en los Estados Unidos. El resultado fue el LF Mk XVI, apodado "el rey de los cazadores". Su elegante silueta es reconocida por su ala recortada, su dosel "burbuja" y su deriva más estilizada.

Año de fabricación	1945
Cantidad construida	20.351
Potencia	1.650 CV
Velocidad máxima	656 km/h
Envergadura	11,22 m

Italiano

Lo Spitfire, grazie ai suoi numerosi successi, rimane uno degli aerei più celebri della Seconda Guerra Mondiale. Nel 1943, per accelerarne la produzione, i motori vengono fabbricati negli Stati Uniti, cosa che dà al modello LF Mk XVI, il soprannome di "Re dei Cacciatori". La sua silhouette elegante si riconosce dalle sue ali affilate, dai suoi vetri tipo "goccia d'acqua" e dalla sua deriva più slanciata.

Anno di produzione	1945
Quantità costruita	20.351
Potenza	1.650 CV
Velocità massima	656 km/h
Apertura alare	11,22 m

Nederlands

Vanwege haar tairijke successen, blijft de Spitfire één van de beroemdste vliegtuigen van de Tweede Wereldoorlog. In 1943 werden de motoren in de Verenigde Staten gefabriceerd om de productie op te voeren. Dit leidde tot het model LF Pk XVI, bijgenaamd de "Koning der jachtvliegtuigen". De elegante silhouet is te herkennen aan de verkorte vleugels, de druppelvormige ruiten en het verhoogde richtingsroer.

Bouwjaar	1945
Gebouwd aantal	20.351
Vermogen	1.650 PS
Max. Snelheid	656 km/u
Spanwijdte	11,22 m

10

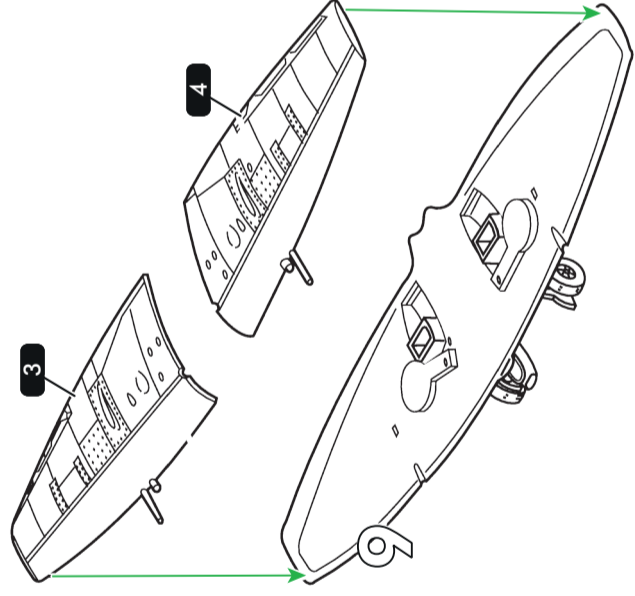

11

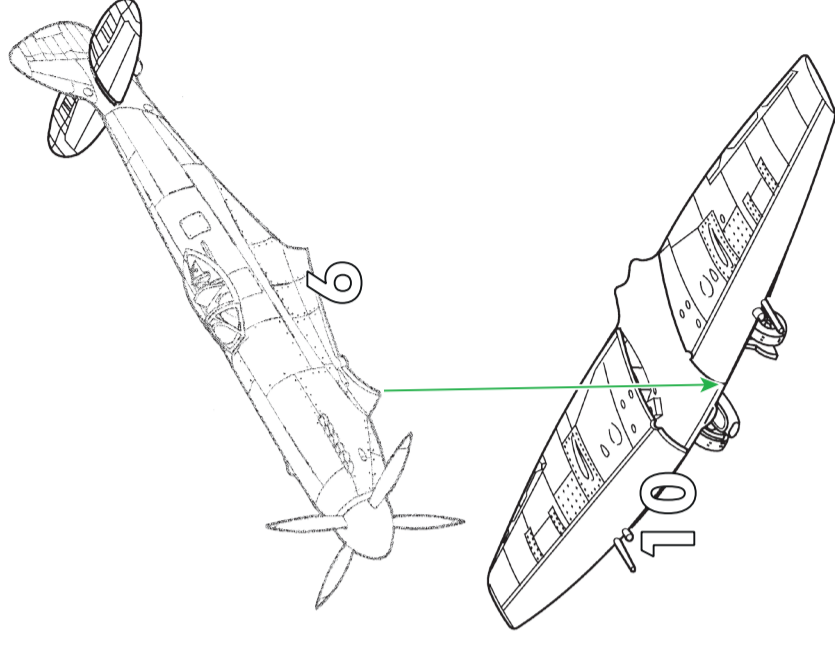

12

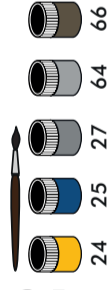

SPITFIRE MK XVI E-RAF 349 Squadron Fassburg Belgium - 1945

