

80892



1/200^{ème}

ROYAL LOUIS

1 MONTAGE ARTILLERIE

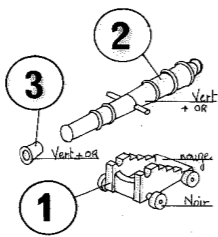

La boîte ROYAL LOUIS comprend 12 grappes canons.

- Peindre toutes les pièces 1, 4, 7, 9 en rouge sauf les roues qui restent noires.
- Peindre toutes les pièces 2, 3, 5, 6, 8, 10 en vert;
- avant séchage de la peinture verte, passer une couche or ou bronze. Le mélange donne une teinte vert de gris.
- Coller 24 ensembles - 1, 2, 3 comme indiqué.
- Coller 24 ensembles 4, 5, 6,
- Coller 24 ensembles 7, 8
- Coller 24 ensembles 9, 10
- l'artillerie sera mise en place lors du montage de la coque.

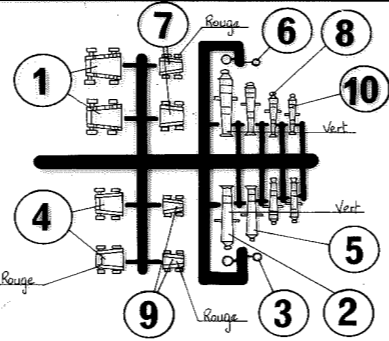

HISTORIQUE

C'est grâce à l'obligeance du SERVICE HISTORIQUE DE LA MARINE à PARIS qui a ouvert ses archives aux Techniciens de la Société HELLER, que la reconstitution du ROYAL LOUIS a été possible.

Le dessin de la coque, la répartition de l'artillerie, le gréement ont été tirés d'un relevé de formes dû à Monsieur le Comte d'Estaing en date du 25 Septembre 1772. Les plans de construction ont été établis par Monsieur J.B. OLLIVIER, célèbre pour son architecture navale.

Le ROYAL LOUIS est un vaisseau de 1er rang. Il est armé de 120 canons dont 32 du calibre 36 pesant chacun près de 5 tonnes. Sa longueur à la flottaison est de 68 m., hors-tout de 96 m., la hauteur du grand mât de la quille à la pomme est de 74 m.

Le ROYAL LOUIS en 1779, 1780, était Vaisseau Chef de l'Escadre Bleue-Blanche faisant partie de l'Escadre d'Amérique dite du Comte d'ESTAING.

Ce vaisseau est remarquable par ses formes et plus particulièrement par la richesse et la finesse de son chateau dont les balcons sont de vrais chef-d'oeuvres.

CONSEILS DE MONTAGE

La finition d'une maquette dépend, pour partie principale, du soin apporté à l'assemblage des pièces la composant.

OUTILLAGE : Nous vous recommandons de dégrapper les pièces à l'aide d'un outil tranchant (lame de rasoir), de les polir avec une lime papier de verre, d'effectuer la mise en place des petites pièces à l'aide de pinces à épiler et d'employer les pinceaux et les peintures HELLER spécialement conçus pour la décoration des maquettes plastiques.

COLLAGE : Avant collage, enlever soigneusement les bavures plastique ayant pu se produire à l'injection et peindre les pièces sur leur support. Utiliser la colle avec parcimonie; en cas d'excès, essuyer rapidement avec un buvard. Laisser sécher longuement.

DECORATION : Toutes les indications nécessaires à la décoration du ROYAL LOUIS sont précisées au chapitre "DECORATION" ainsi que sur certaines pièces de détails.

OBSERVATIONS : Une pièce cassée au dégrappage ou en cours de montage peut être facilement recollée; utiliser un ruban adhésif pendant le temps de collage.

2

MONTAGE DE LA COQUE

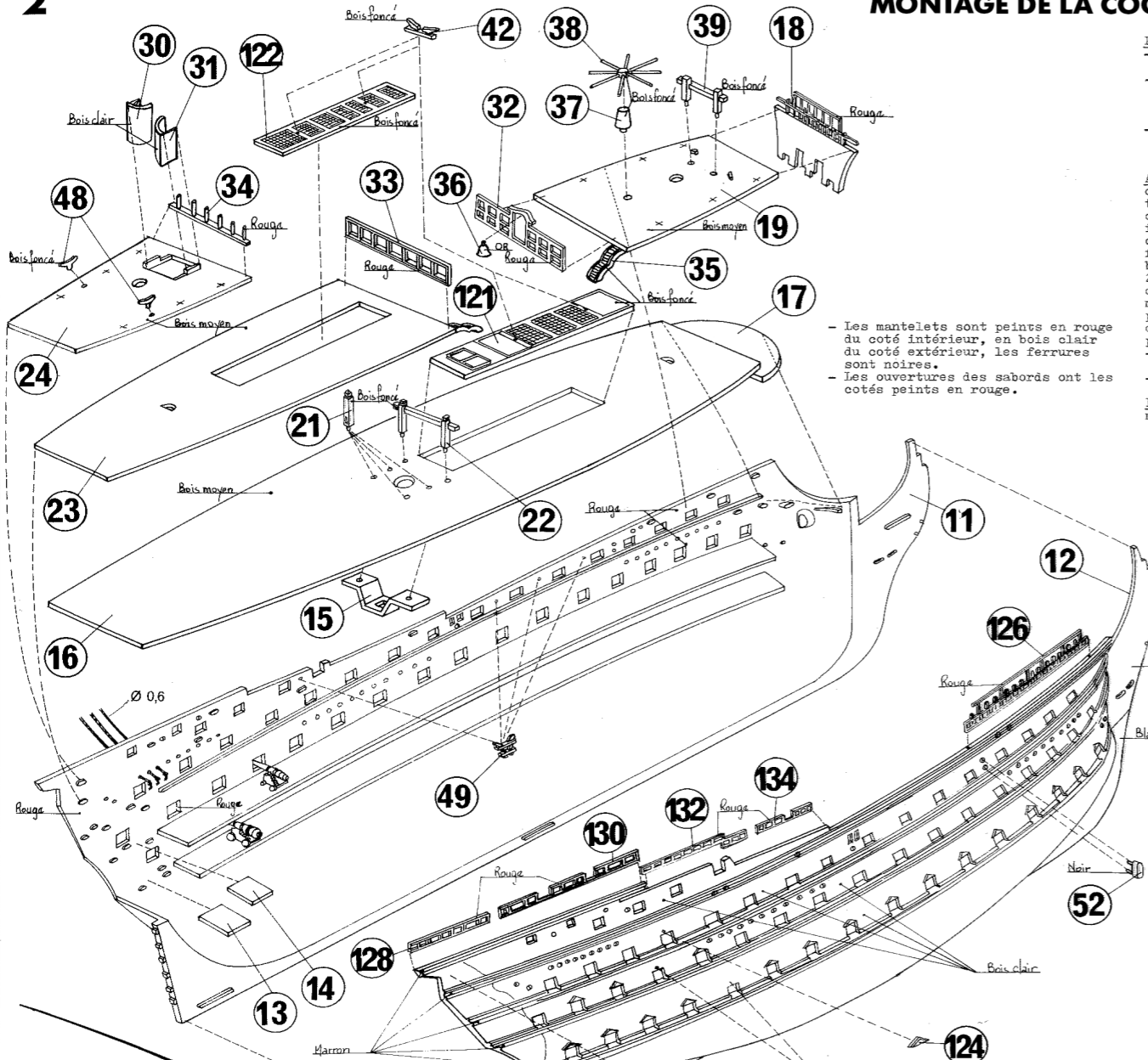

PREPARATION

- Coller les 4 pièces 13 et 14 sur 11 et 12
- Coller les 40 toits 123 sur 11 et 12; 16 à la 1ère batterie, 4 à la 2ème batterie à partir du 2ème sabord arrière.
- Coller les 8 toits 124 sur 11 et 12; 4 à la 3ème batterie à partir de l'arrière.

ATTENTION : Les mantelets sont collés ouverts ou fermés suivant la répartition adoptée pour les 24 canons de chaque batterie. A titre d'exemple, il est possible d'équiper une demi-coque avec tous ses canons et de fermer sur l'autre demi-coque 8 sabords à la 1ère batterie et 10 à la 2ème; dans ce cas un nombre identique de mantelets seront collés fermés. Une autre composition peut comprendre la moitié des canons de chaque bord avec les mantelets correspondants ouverts.

- Coller les mantelets à la 1ère et à la 2ème batterie
- Coller 52 sur 11 et 12

PEINDRE 11 et 12 avant tout autre montage.

- intérieur : ponts bois, coque rouge foncé
- extérieur : blanc, bois clair, marron foncé suivant plan de décoration.

- Les mantelets sont peints en rouge du côté intérieur, en bois clair du côté extérieur, les ferrures sont noires.
- Les ouvertures des sabords ont les cotés peints en rouge.

NOTA - présenter 111 et 112 sur 11 et 12, tracer au contour avec un crayon fin; enlever 111 et 112. Peindre à leur emplacement en bleu très clair

Coller les canons de 36 et de 24 sur les ponts intérieurs aux emplacements choisis. Bien laisser sécher.

- Passer dans les 30 petits trous de 11 et 12 des longueurs de fil de lin Ø 0,6 de 5 à 6 cm, un noeud étant fait à chaque bout à l'intérieur. Ces fils serviront aux haubans.

Peindre :

- 16, 17, 19, 21, 22, 23, 24, 39, 42 en bois clair
- 30, 31, 35, 37, 38, 121, 122, 48, 49 en bois moyen
- 18, 32, 33, 34 en rouge foncé
- 36 en or

- Coller 15 sous 16
- Coller 16 et 17 sur 11, puis 12 sur l'ensemble
- Coller 19 en place, puis 18 sur 17 et la coque et contre 19
- Coller 21, 22, 121 sur 16 puis deux pièces 42 sur 121
- Coller les 24 canons de 18 sur 16 suivant la composition choisie
- Coller 23 et sur 23, 3 canons de 12 de chaque bord sur l'arrière, puis 33 et 122. Coller sur 122 deux pièces 42
- Coller 24 et sur 24: 30, 31, 34, 48 comme indiqué
- Coller 36 sur 32 et 38 sur 37
- Coller 32, 37 et 39 sur 19
- Coller les 4 escaliers 35, le pied sur 16
- Coller 4 pièces 49 de chaque bord

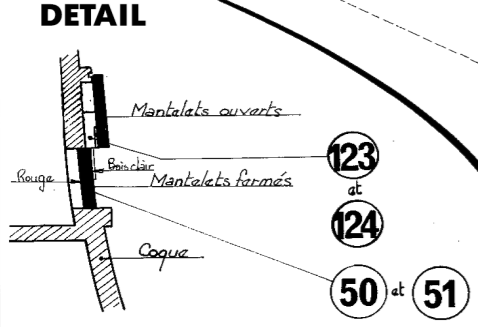

AUCUN FIL N'EST FOURNI DANS LA BOITE

Les rambarde 125, 126, 127, 128, 129, 130, 131, 132, 133 et 134 seront peintes en rouge vif et collées après les montages 3 et 4.

3 MONTAGE DU CHATEAU

- Peindre avant collage comme indiqué: 114, 115, 117, 118, 119, 120 en or; 113, 116 - les planchers bois, les rambarde or
- 111, 112 : les filets et parties sculptées or; le reste bleu vif
- 110 : les filets, les montants, les sculptures or, la rambarde rouge, les fonds bleu vif sauf le blanc indiqué sur le plan 20 - comme la coque
- Coller 110 sur la coque, puis 111 et 112 en place.

- Coller 113 et 116 sur 110
- Coller 114 et 117 sur 111
- Coller 115 et 118 sur 112
- Attention** - il reste un espace entre les balcons et les galeries
- Coller dans cet espace à bord 119, à tribord 120
- Coller 20 sur la coque
- Coller 4 pièces 50 ouvertes
- Effectuer les retouches de peinture si nécessaire

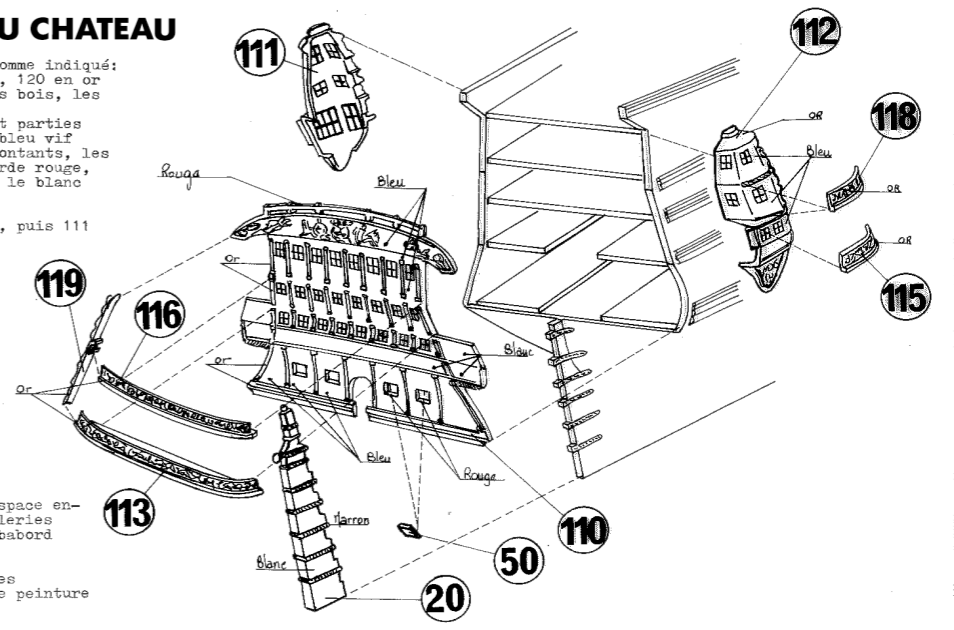

4 MONTAGE DE L'AVANT

- Coller 53 sur l'avant et le long du bord de la coque; cette opération est délicate
- Peindre 53 en bois clair
- Peindre 54 bois clair et coller le pion repose sur le haut de l'étrave

- Coller 135 et 136, peindre suivant plan de décoration
- Passer comme indiqué 5 ou 6 tours de fil Ø 0,6 autour de 54 et dans les trous de l'étrave. Nouer chaque "liure" en dessous de 53
- Coller 2 pièces 26
- Peindre en or 137 et 138. Coller comme indiqué
- Coller 41a à babord et 41b à tribord, le pied dans l'ouverture de la cloison de 18, le cran reposant sur les herpes. Les pièces 41a et B sont orientées à 45°

5 HAUBANS

La boîte du ROYAL LOUIS comporte une machine à fabriquer les haubans dont le fonctionnement est décrit plus loin.

Avant d'effectuer les montages suivants, il est recommandé d'entreprendre la fabrication des haubans.

LE ROYAL LOUIS SERA EQUIPE DE HAUBANS REALISES COMME LES VRAIS HAUBANS EN CORDAGES AUTHENTIQUES.

- Coller 27 et 28 sur 29
- Peindre en noir ou or
- Coller le ROYAL LOUIS sur son socle

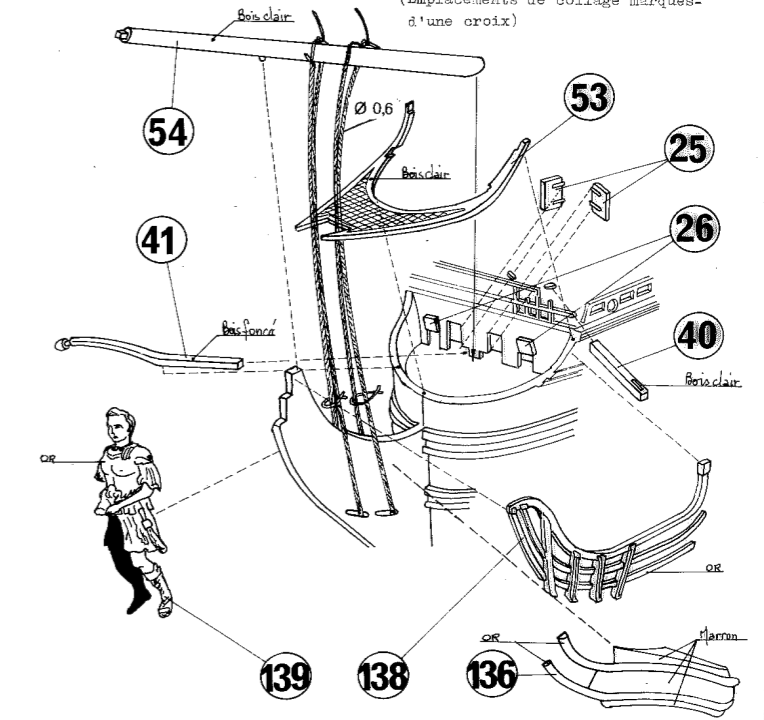
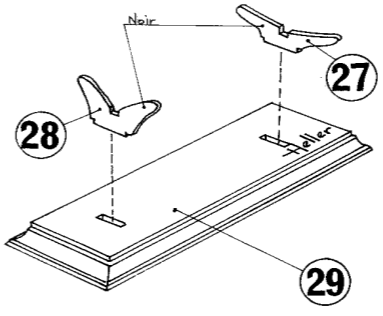

6 MONTAGE DE LA MATURE

Avant tout collage, présenter les pièces et au besoin les ajuster.

Le montage de la mâture est une opération délicate qui doit s'effectuer par périodes successives. Le détail ci-contre explique à titre d'exemple l'ordre de montage pour le grand mât : enfiler 76 sur 75 et coller, 76 repose sur les deux butées de 75. Ces butées sont toujours orientées vers l'avant. Enfiler 77 dans 78, présenter l'ensemble comme indiqué et coller 77 sur 76, puis 78 sur 75. Ces opérations se répètent pour toutes les parties de mât.

L'ensemble des pièces de mâture est peint en bois moyen, les parties hautes de 64, 84, 92 et les extrémités des vergues horizontales sont blanchies, les vergues horizontales sont blanches, les cercles de 59, 75, 87 sont noirs.

NOTA - Les pièces 97, 98, 99 très fines sont fournies en nombre excédentaire.

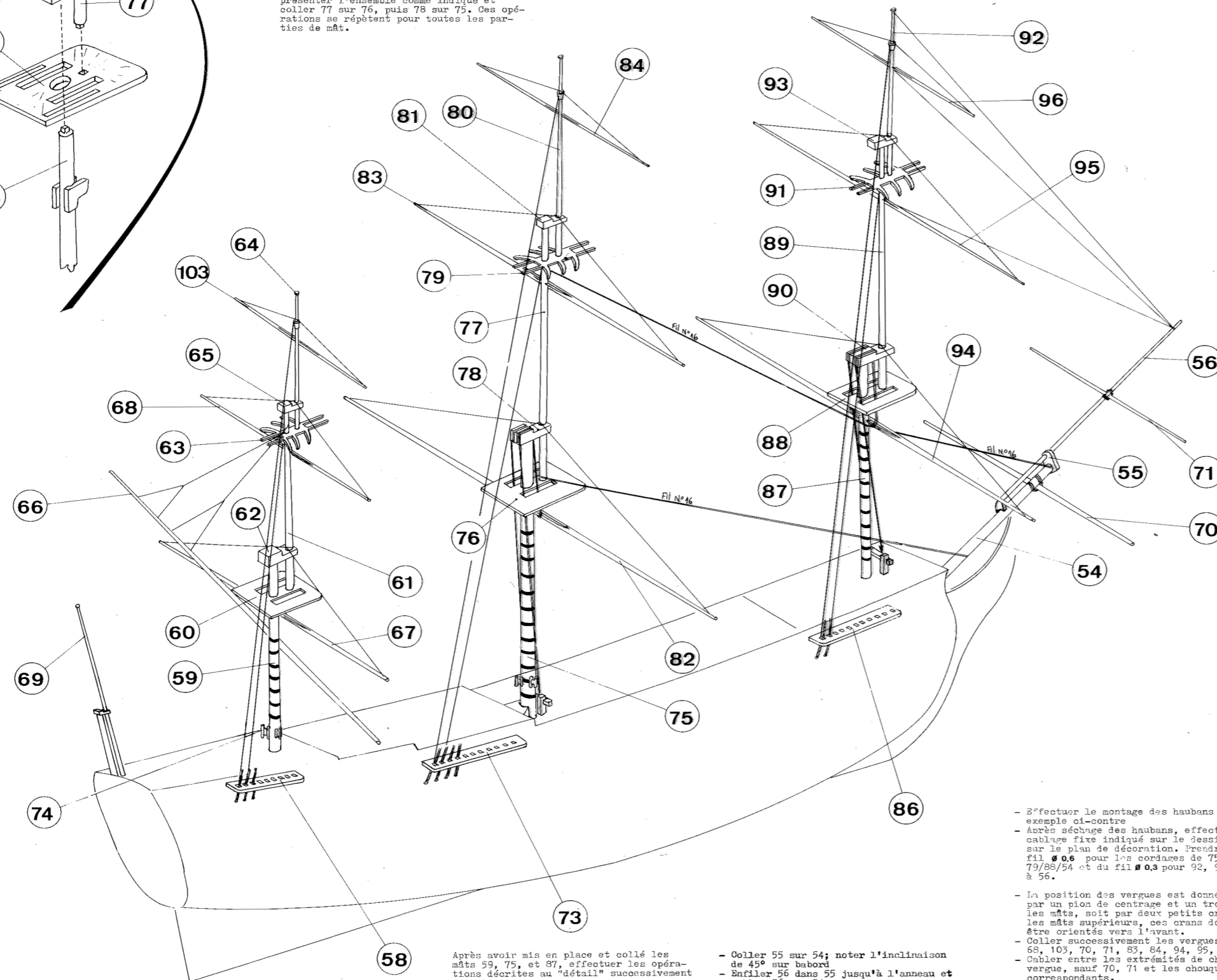
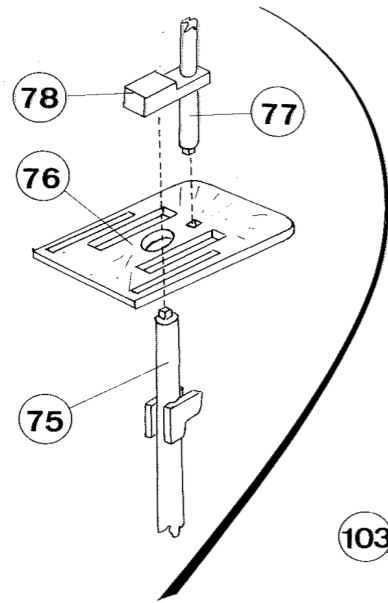

HAUBANNAGE GRAND MAT

HAUBANS INFÉRIEURS

- Vérifier que les fils sortant de la coque sont bien passés dans 73
- Prendre les haubans de grand mât, couper au milieu de la partie mince où les fils se rejoignent
- Passer chaque pied de hauban dans un trou de 73
- Le haut des haubans passe dans l'ouverture de 76 et fait le tour de 75. Tendre les haubans conformément au plan de décoration
- Coller dans chaque trou de 73 et contre le hauban, une pièce 97
- Après séchage complet, bien tendre et coller le haut autour de 75
- Procéder de la même manière pour babord
- Après séchage, couper les fils en excédent

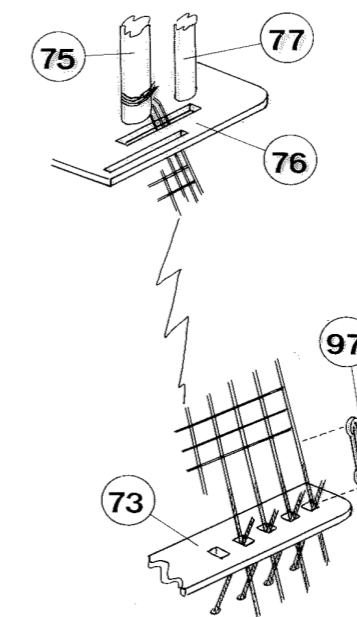

HAUBANS INTERMÉDIAIRES

- Le processus est identique à celui des haubans inférieurs.
- Les pieds des haubans passent dans l'ouverture de 76 et le blocage se fait avec 98

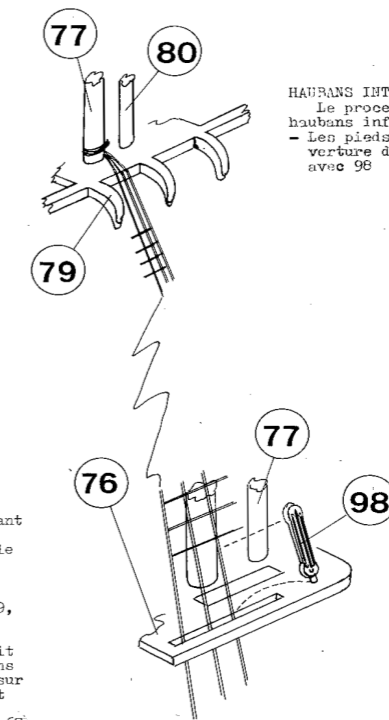

HAUBANS SUPÉRIEURS

- Les pieds des haubans sont noués et collés aux extrémités des bannes 79. Les pièces 99 sont collées contre les haubans.

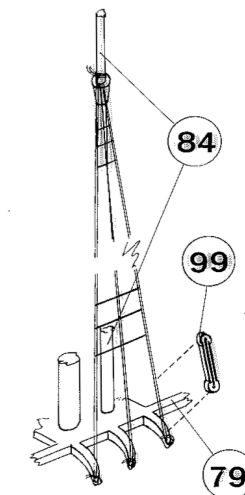

MATS DE MISAINES ET D'ARTIMON

- Les trois opérations ci-dessus sont répétées pour chaque mât. Noter certains ostages entre les porte-haubans et le haut du grand mât et du mât de misaine

- Après avoir mis en place et collé les mâts 59, 75, et 87, effectuer les opérations décrites au "détail" successivement avec les groupes :
- 59, 60, 61, 62
 - 61, 63, 64, 65
 - 77, 79, 80, 81
 - 87, 88, 89, 90
 - 89, 91, 92, 93
 - Coller deux pièces 74 sur 59 et 4 pièces sur 75
 - Ne pas coller les vergues pour l'instant.

- Coller 55 sur 54; noter l'inclinaison de 45° sur babord
- Enfiler 56 dans 55 jusqu'à l'anneau et coller 56 sur 54
- Coller à babord 57, 72, 85 et à tribord 58, 73, 86. Des trous prévus dans la coque donnent la position de ces pièces. Les peindre en bois foncé.
- Les fils sortis des 30 trous de chaque bord sont passés dans les trous des 6 porte-haubans

- Effectuer le montage des haubans suivant exemple ci-contre
- Après séchage des haubans, effectuer le câblage fixe indiqué sur le dessin et sur le plan de décoration. Prendre du fil ϕ 0,6 pour les cordages de 75/54, 79/88/54 et du fil ϕ 0,3 pour 92, 96, 89, à 56.

- La position des vergues est donnée soit par un plan de centrage et un trou dans les mâts, soit par deux petits crans sur les mâts supérieurs, ces crans doivent être orientés vers l'avant.
- Coller successivement les vergues 66, 67, 68, 103, 70, 71, 83, 84, 94, 95, 96
- Câbler entre les extrémités de chaque vergue, sauf 70, 71 et les chouquets correspondants.

- Coller 69
- Les vergues 82, 94 ont un câblage complémentaire. Deux fils sont attachés sur la vergue, passent dans les trous du chouquet supérieur, dans ceux de la hune et sont amarrés sur les rateliers.

8 MONTAGE DES VOILES

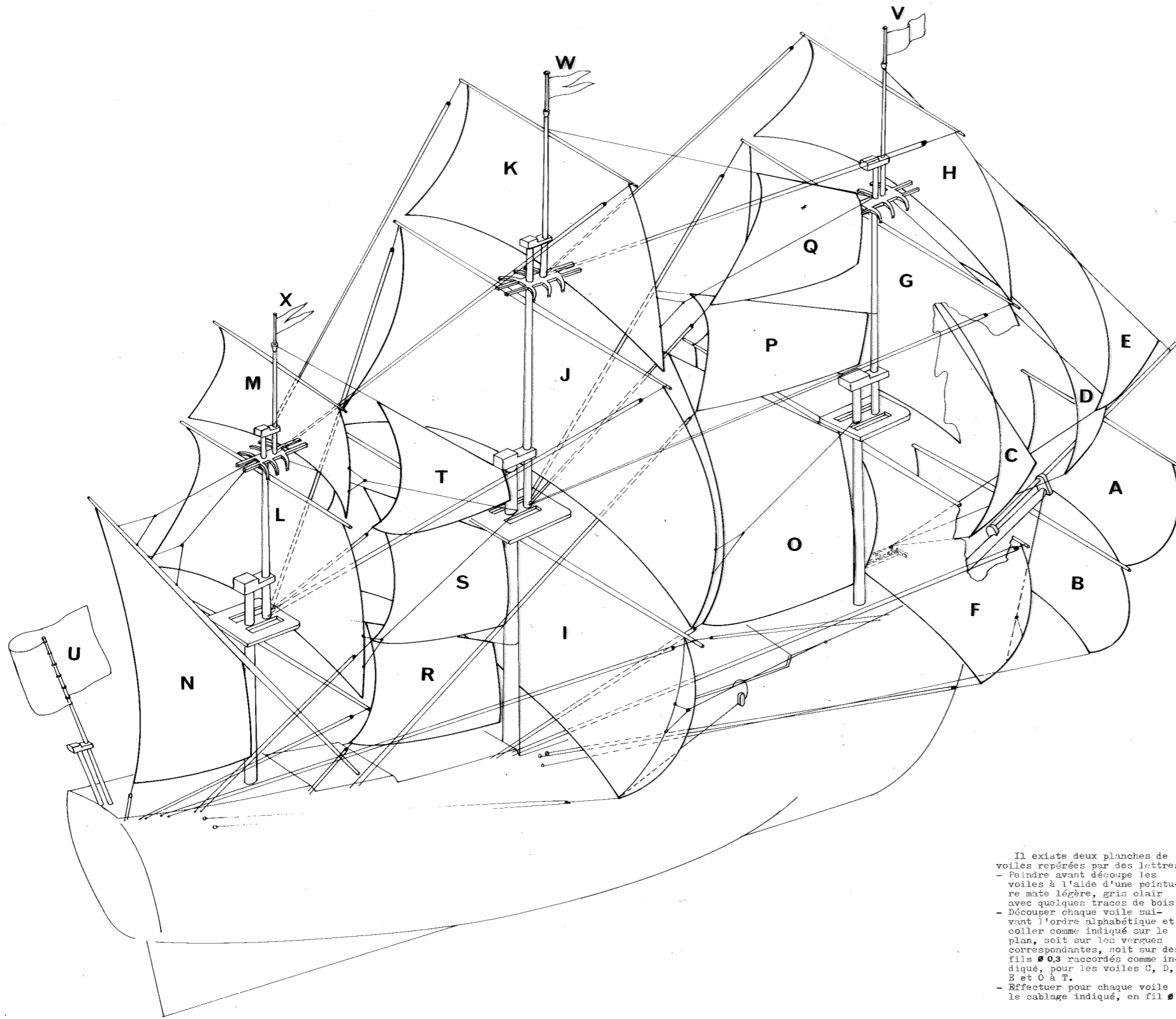

Il existe deux planches de voiles repérées par des lettres

- Peindre avant découpe les voiles à l'aide d'une peinture mate légère, gris clair avec quelques traces de bois
- Découper chaque voile suivant l'ordre alphabétique et coller comme indiqué sur le plan, soit sur les vergues correspondantes, soit sur des fils $\varnothing 0,3$ raccordés comme indiqué, pour les voiles C, D, E et O à T.
- Effectuer pour chaque voile le cablage indiqué, en fil $\varnothing 0,3$

Les divers cables sont attachés aux taquets situés sur le pont ou aux rambardes en fonction de leur point d'aboutissement sur le pont.

VOILES

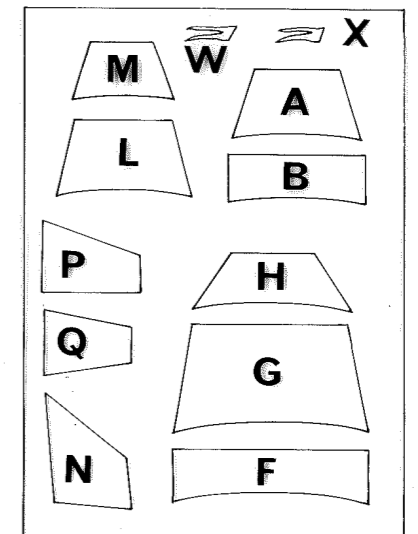
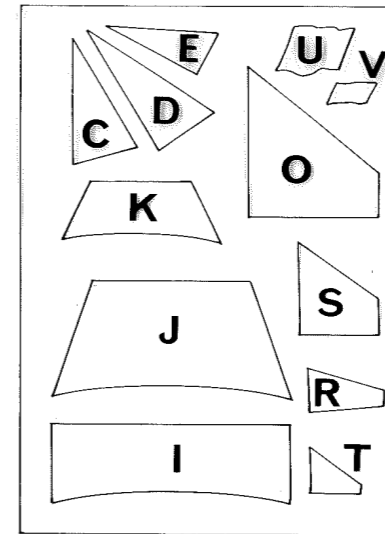

7 MONTAGE DES CANOTS

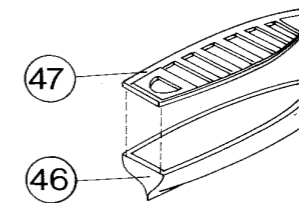

- Peindre l'intérieur de 43 et 45 bois clair
- Coller 44 et 45. Deux montages
- Coller 47 sur 45. Deux montages
- Peindre 44 et 47 blanc sur le tour, bois pour les bancs
- Peindre les coques blanc en dessous de la flottaison, marron au-dessus.

- Effectuer le montage des canots
- Coller chaque grand canot sur les berceaux 42, l'avant tourné vers l'avant du ROYAL LOUIS. Dans chaque grand canot coller un petit canot.

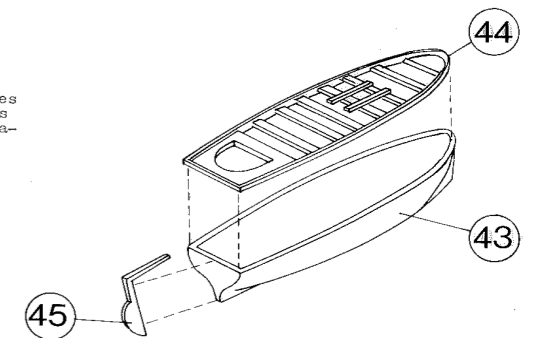

9 MONTAGE DES ANCRES

- Passer 100 dans 101 et coller
- Passer 102 dans le trou de 100 et coller
- Peindre 100 et 102 en noir
- Peindre 101 en bois, les ferrures en noir
- Effectuer deux montages

- Passer dans les écubiers de la coque un fil $\varnothing 0,9$
- Nouer chaque extrémité à un anneau de 102
- Attacher l'ancres à la rambarde comme indiqué

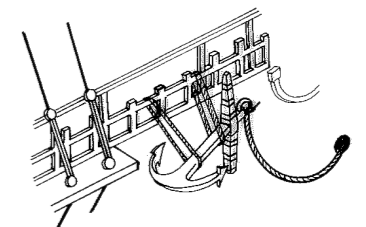
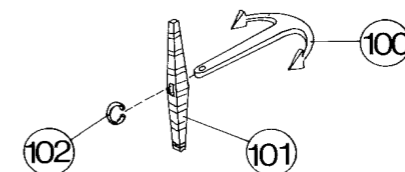

10 DECORATION

La gamme pour le ROYAL LOUIS comprend les couleurs :

- Blanc
- Noir
- Orange
- Rouge foncé
- Bleu
- Or
- Bois clair

Les teintes bois foncé et marron s'obtiennent par mélange de l'orange et du noir.

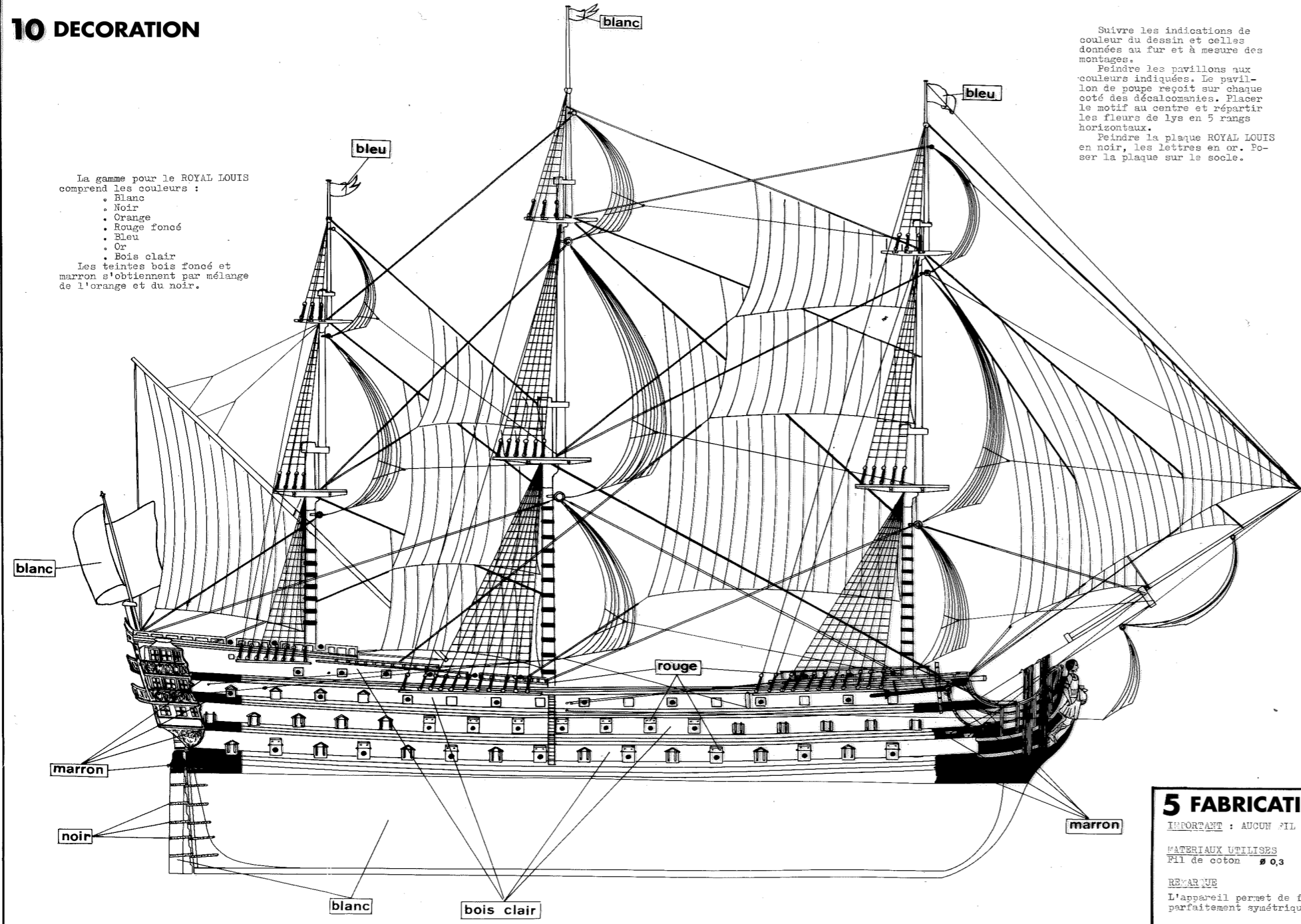

Suivre les indications de couleur du dessin et celles données au fur et à mesure des montages.

Peindre les pavillons aux couleurs indiquées. Le pavillon de poupe reçoit sur chaque côté des décalcomanies. Placer le motif au centre et répartir les fleurs de lys en 5 rangs horizontaux.

Peindre la plaque ROYAL LOUIS en noir, les lettres en or. Poser la plaque sur le socle.

NOMENCLATURE

- Affûts de 36 -24
- Canons de 36 (24)
- Tulipes de 36 (24)
- Affûts de 24 (24)
- Canons de 24 (24)
- Tulipes de 24 (24)
- Affûts de 18 (24)
- Canons de 18 (24)
- Affûts de 12 (24)
- Canons de 12 (24)
- Demi-coque babord
- Demi-coque tribord
- Éléments de pont 1ère batterie (2)
- Éléments de pont 2ème batterie (2)
- Support de Grand mât
- Pont principal
- Éléments de pont avant
- Cloison de coque
- Pont de gaillard d'AV
- Gouvernail
- Seps de grand mât (4)
- Ratelier de grand mât
- Pont de gaillard d'AR
- Pont de la dunette
- Portes du coltis (2)
- Mantelets du coltis (2)
- Support AV
- Support AR
- Socle
- Escalier de la dunette
- Cabestan
- Rambarde du gaillard AV.
- Rambarde du gaillard AR.
- Rambarde de la dunette
- Escaliers des gaillards (4)
- Cloche
- Socle du cabestan
- Cabestan
- Ratelier de mât de misaine
- Bossoirs d'ancre (2)
- Arcs-boutants (2)
- Berceaux (4)
- Grands canots (2)
- Bancs des grands canots (2)
- Gouvernails (2)
- Petits canots (2)
- Bancs des petits canots (2)
- Taquets (2)
- Jambes de chien (8)
- Mantelets de 36 (36)
- Mantelets de 24 (34)
- Réas de bordé (2)
- Planche de pouline
- Beaupré
- Chouquet de beaupré
- Baton de foc
- Porte-haubans d'artimon babord
- Porte-haubans d'artimon tribord
- Mât d'artimon
- Hune d'artimon
- Rambards AV tribord
- Chouquet d'artimon
- Barres de perroquet de fougue
- Mât de perruche
- Chouquet de perroquet de fougue
- Vergue de fougue
- Vergue d'artimon
- Vergue de perroquet de fougue
- Baton de pavillon de poupe
- Vergue de civadière
- Vergue de contre-civadière
- Porte-haubans de grand mât babord
- Porte-haubans de grand mât tribord
- Taquets de pied de mât (6)
- Grand mât
- Grande hune
- Mât de grand hunier
- Grand Chouquet
- Barres de grand hunier
- Mât de grand perroquet
- Chouquet de grand hunier
- Grande vergue
- Vergue de grand hunier
- Vergue de grand perroquet
- Porte-haubans de misaine babord
- Porte-haubans de misaine tribord
- Mât de misaine
- Hune de misaine
- Mât de petit hunier
- Chouquet de misaine
- Barres de petit hunier
- Mât de petit perroquet
- Chouquet de petit hunier
- Vergue de misaine
- Vergue de petit hunier
- Vergue de petit perroquet
- Caps de moutons inférieurs (70)
- Caps de moutons des hunes (38)
- Caps de moutons des barres (22)
- Ancre (2)
- Jas (2)
- Anneaux (2)
- Vergue de perruche
- Tableau
- Bouteille babord
- Bouteille tribord
- Balcon inférieur
- Galerie inférieure babord
- Galerie inférieure tribord
- Balcon supérieur
- Galerie supérieure babord
- Galerie supérieure tribord
- Pilier de balcon babord
- Pilier de balcon tribord
- Caillebotis principal
- Caillebotis arrière
- Toits des sabords de 36 et 24 (40)
- Toits des sabords de 18 (8)
- Rambarde AV babord
- Rambarde AV tribord
- Rambarde AR babord dunette
- Rambarde AR tribord dunette
- Rambarde AV babord dunette
- Rambarde AV tribord dunette
- Rambarde AR babord gaillard AR
- Rambarde AR tribord gaillard AR
- Rambarde AV babord gaillard AR
- Rambarde AV tribord gaillard AR
- Renfort d'étrave babord
- Renfort d'étrave tribord
- Herpes babord
- Herpes tribord
- Figure de proue
- Plaque nominative

5 FABRICATION DES HAUBANS

IMPORTANT : AUCUN FIL N'EST FOURNI DANS LA BOITE

MATÉRIAUX UTILISÉS

Fil de coton $\varnothing 0,3$ couleur foncée (noir ou marron)

REMARQUE

L'appareil permet de fabriquer 2 haubans à la fois parfaitement symétriques.

HAUBANS GRAND MAT (exemple)
 Nouer le fil ($\varnothing 0,3$ pour les verticales) dans le trou, passer dans le guide prévu à cet effet, enrouler le fil aux crans 17-20-23-26-29-32-35-38-41. Attacher le fil bien tendu.
 Nouer le fil ($\varnothing 0,3$ pour les horizontales) dans le trou, passer dans le guide, enrouler à partir du cran 4 et tous les crans jusqu'au cran 40. Attacher le fil bien tendu.
 À l'aide d'un pinceau, enduire l'ensemble des fils d'une colle diluée type cellulosique.

HAUBANS MILIEU DE GRAND MAT
 6 fils verticaux aux crans 16-18-20-22-24-26
 33 fils horizontaux à partir du cran 4 jusqu'au cran 36

HAUBANS SUPÉRIEURS DE GRAND MAT
 3 fils verticaux aux crans 14-21-30
 13 fils horizontaux à partir du cran 0 jusqu'au cran 12

BAS HAUBANS DE MAT D'ARTIMON
 7 fils verticaux aux crans 9-11-13-16-18-20-23
 35 fils horizontaux à partir du cran 0 jusqu'au cran 34

MILIEU HAUBANS DE MAT D'ARTIMON
 4 fils verticaux aux crans 15-18-21-24
 27 fils horizontaux à partir du cran 0 jusqu'au cran 26

HAUBANS SUPÉRIEURS DE MAT D'ARTIMON
 3 fils verticaux aux crans 13-17-21
 16 fils horizontaux à partir du cran 0 jusqu'au cran 15

BAS HAUBANS DE MAT DE MISAINÉ
 9 fils verticaux aux crans 10-13-16-20-24-27-31-34-37
 31 fils horizontaux à partir du cran 0 jusqu'au cran 30

CAS PARTICULIER
ATTENTION - Pour les horizontales, commencer au cran 0 sur le montant opposé et enrouler normalement. Cette opération est nécessaire afin que les fils horizontaux (marche pieds) soient correctement placés c'est à dire parallèles à la ligne de flottaison (voir dessin).

MILIEU HAUBANS DU MAT DE MISAINÉ
 5 fils verticaux aux crans 15-17-19-21-23
 37 fils horizontaux à partir du cran 0 jusqu'au cran 36

HAUBANS SUPÉRIEURS DU MAT DE MISAINÉ
 3 fils verticaux aux crans 15-21-27
 16 fils horizontaux à partir du cran 0 jusqu'au cran 15

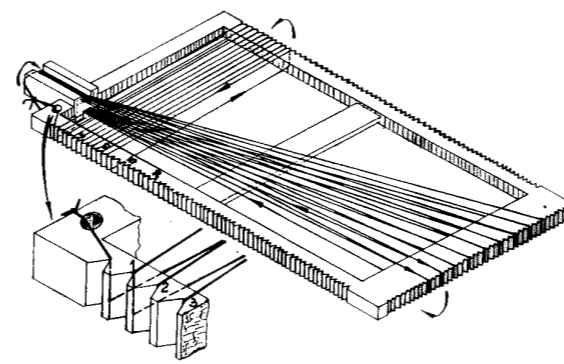

Après séchage complet, couper les fils horizontaux au ras des extrêmes verticaux, couper ensuite en haut du guide fil. Repérer chaque paire de haubans par une étiquette, ne les séparer qu'au moment du montage.

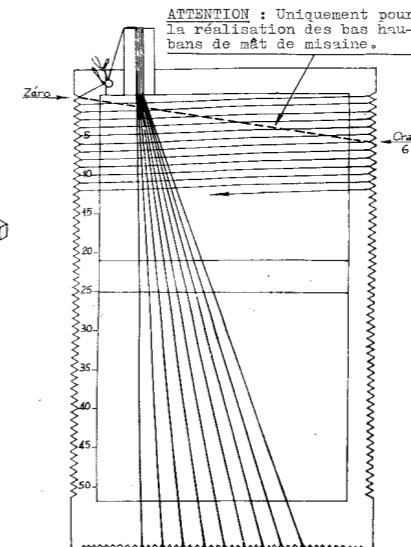

SERVICE CONSOMMATEURS **Heller**

www.heller.fr

Pour toute demande de SAV, veuillez remplir le formulaire sur le site heller.fr
 Für Ersatzteilanfragen bitte das Formular auf der Webseite heller.fr ausfüllen
 For spare parts request, please fill the form on the heller.fr website.

HELLER HOBBY GmbH
 Erlenbacher Str. 3
 42477 - Radevormwald
 GERMANY

